

# Accuphase

オンステージ  
マイクロフォン・アンプ

# PRO HA-4010

PRO SERIES



PRO HA-4010は、微弱なマイクロフォンの出力信号を、原音を損なうことなく忠実に増幅する、本格的な高音質・高性能の業務用マイクアンプです。またパッドを併用し、電子楽器等ラインレベルの入力も可能です。

回路方式は、優れた安定度を誇るカレント・フィードバック増幅回路を採用、超広ダイナミック・レンジ、超低雑音を実現しました。パネル面からチャンネルごとに分離できる4チャンネル構成で、1~4チャンネルまで独立して使用可能です。また、リモート・コントロール機能と各チャンネルごとに利得、入力状態を示すメーターを装備しています。優れた機動性と操作性を持ち、緻密なクォリティーで、スタジオや放送局、コンサートホールなどでのレコーディングにその能力をいかに発揮、プロユースでの高度なニーズにお応えします。



業務用

# 高音質・高性能、オンステージ・マイクロフォン・アンプ PRO HA-4010

## <特長>

- メンテナンスの容易なユニットアンプ4台による4chアンプ構成
- ディスクリート・カレント・フィードバック増幅回路による高安定度、高音質設計
- +40dBu出力の超広ダイナミックレンジ
- +15dB~+46dBと+27dB~+66dBのゲイン切替を装備。ノイズレスで連続可変が可能
- フェーズ切替スイッチ装備
- +48Vファンタム電源を搭載
- PADやローカット・フィルタースイッチを装備
- チャンネル当たり、出力1系統、エキストラ・アウトプット2系統の合計3出力を装備
- レベルメーターは、+10dB~-40dBまで16ポイント表示可能。さらにメーター・レンジ切替により、+30dB~-20dB表示が可能
- クリップ・インジケータ、シグナル・インジケータを装備
- 過電流保護や出力異常保護回路などを搭載した、完璧な安全設計
- ラックマウント可能：2U
- リモート・コントローラーは別売

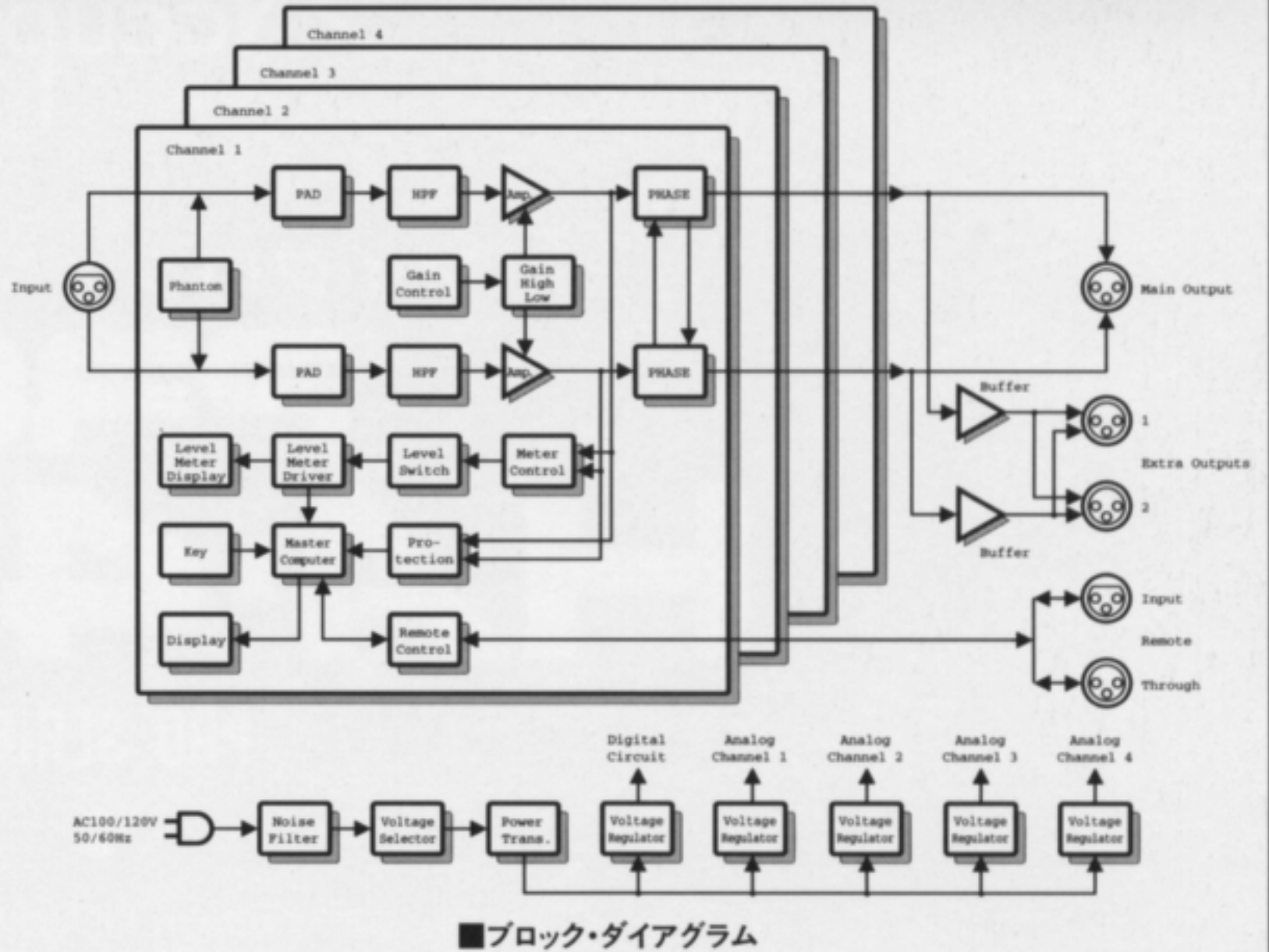

## [保証特性] \*0dBu=0.775Vとする

- 全高調波ひずみ率 +20dBu出力時：0.005%
- 周波数特性 20Hz~20kHz：+0、-0.2dB
- ノイズ 150Ωソース：-131dBV以下  
0Ωソース：-133dBV以下
- 最大入力 +25dBu
- 最大出力 +40dBu
- DCオフセット ±3mV max
- ファンタム電源 +48V
- ゲイン(連続可変) LOW：15~46dB  
PAD ON時：0~31dB  
HIGH：27~66dB
- PAD ゲインLOW時のみ有効：-15dB
- ローカット・フィルタ 20Hz -3dBで6dB/octave
- クリップ・インジケータ 出力+40dBu以上でLED点灯
- シグナル・インジケータ 入力-50dB以上でLED点灯
- チャンネル数 4
- レベル・メーター(16ポイントLED表示)  
通常レンジ：-40dB~+10dB  
+20dBレンジ：-20dB~+30dB
- 入・出力端子 XLRタイプ・コネクタ  
①グラウンド  
②ホット(+)  
③コールド(-)
- エキストラ出力端子 -20dB分岐出力
- 入力インピーダンス 2kΩ(正相入力-逆相入力間)  
1kΩ(正相入力-逆相入力-GND間)
- 出力インピーダンス 50Ω
- 電源電圧 100V、50/60Hz  
(120Vは内部で切替、220/240Vはオプション)
- 消費電力 60W
- 最大外形寸法 全体：482.5(W)×105(H・脚含む)×380(D)mm  
パネルサイズ：482.5(W)×88(H)×6(D)mm  
ラックマウント：2U(19インチ標準ラックにマウント可能)
- 質量 12.8kg

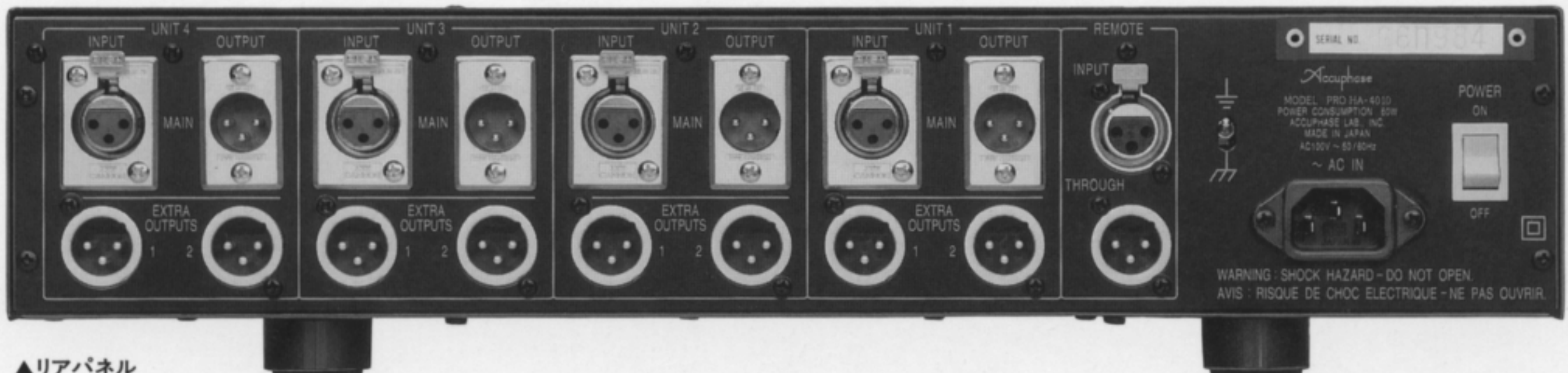
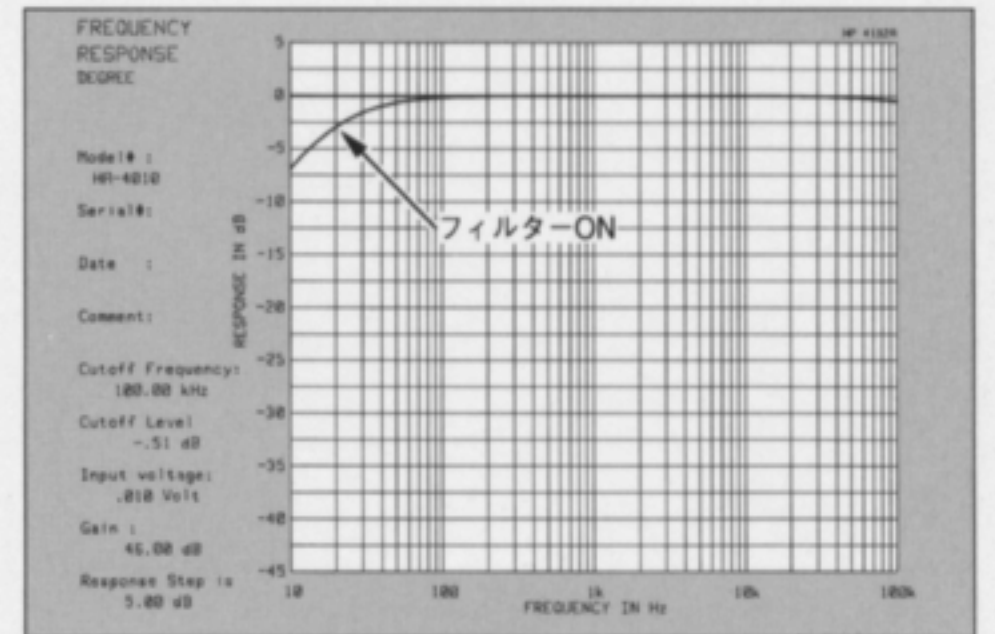
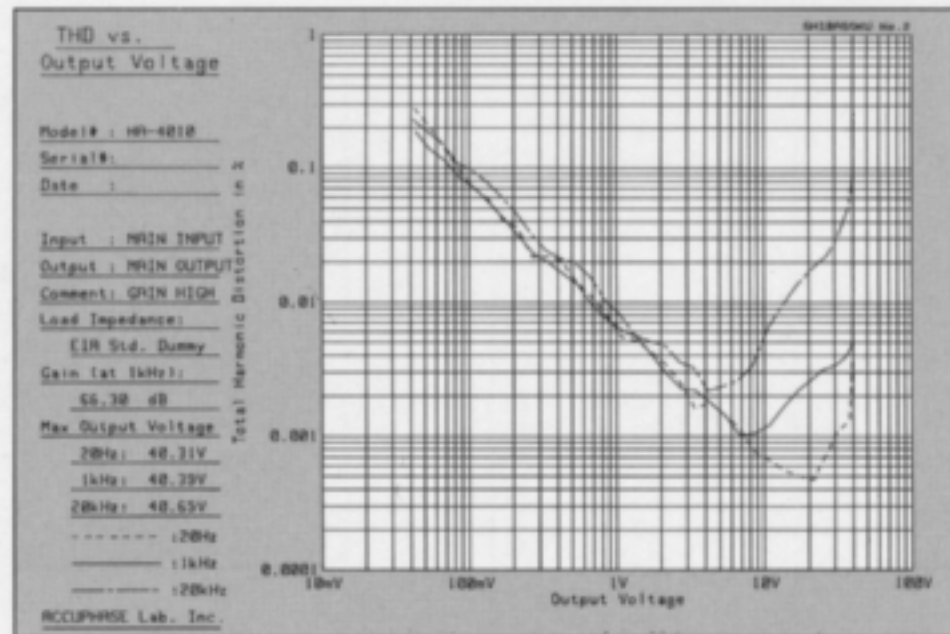
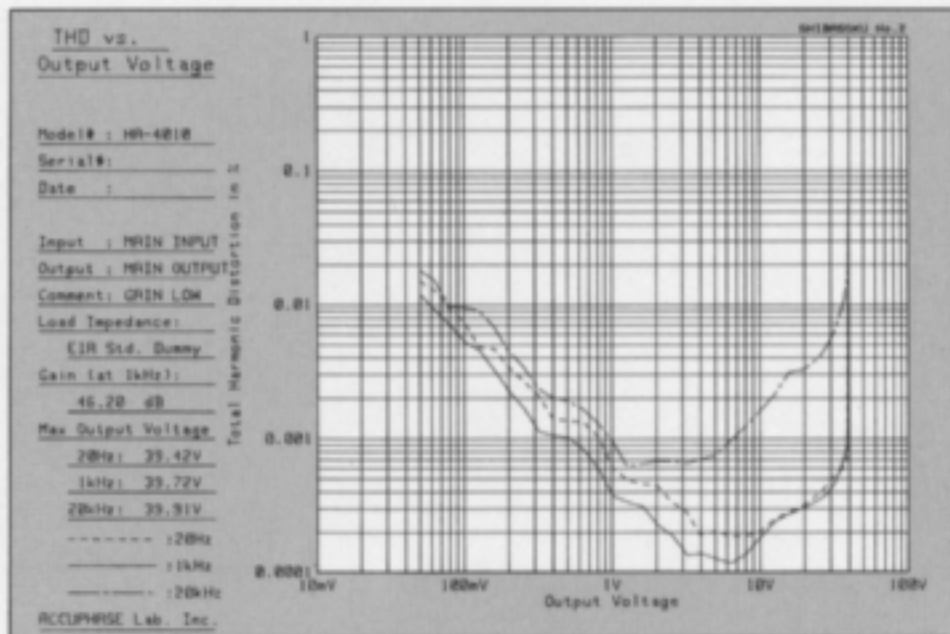
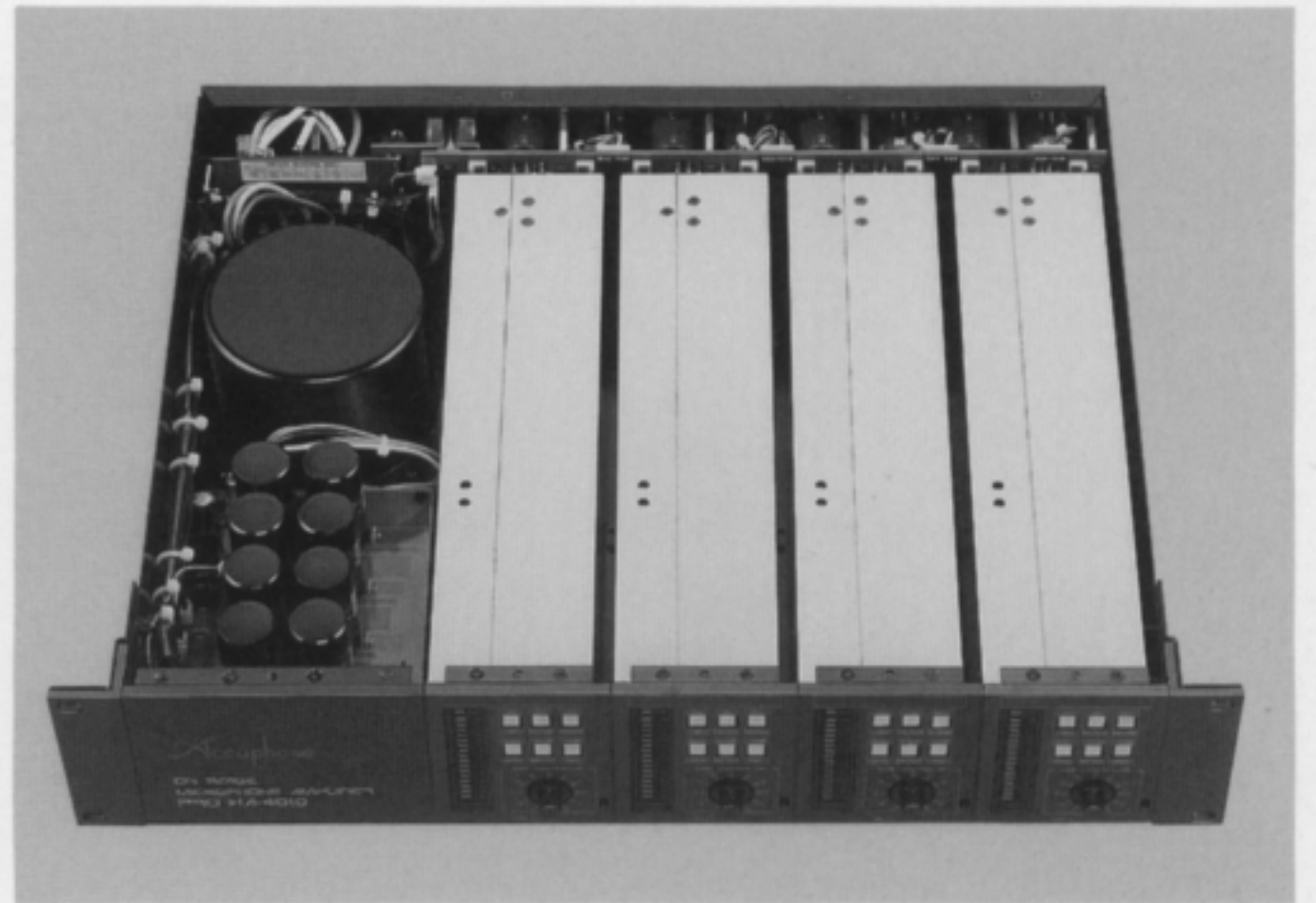

■標準価格 530,000円(税別)

●本機の特長および外観は、改善のため予告なく変更することがあります。

**Accuphase**  
ACCUPHASE LABORATORY INC.  
アキュフェーズ株式会社  
〒225 横浜市青葉区新石川2-14-10  
TEL045-901-2771(代) FAX045-901-8959

※製品に関するお問い合わせは、特機営業部をお願いします。

PRINTED IN JAPAN C975Y 850-0137-00(AD1)