

Accuphase

PRECISION SA-CD TRANSPORT



プレジジョン SA-CD トランスポート

DP-900

取扱説明書



ご使用の前に、この「取扱説明書」と別冊の「安全上のご注意」をよくお読み
のうえ、正しくお使いください。お読みになったあとは、お客様カードと引きか
えにお届けいたします「品質保証書」と一緒に大切に保存してください。

このたびはアキュフェーズ製品をお買い上げいただきまして、誠にありがとうございます。
 ございます。

最高峰のオーディオ・コンポーネントを目指して完成されたアキュフェーズ製品は、個々のパーツの選択から製造工程、最終の出荷にいたるまで厳重なチェックを行い、その過程と結果の個々の履歴は、製品全体の品質保証に活かされています。このような品質管理から生まれた本機は、必ずやご満足いただけるものと思います。

末長くご愛用くださいますようお願い申し上げます。

3年間の品質保証と保証書

DP-900の品質保証は3年間です。付属の「お客様カード（保証書発行はがき）」に必要事項を記入の上、必ず（なるべく10日以内に）ご返送ください。「お客様カード」と引きかえに「品質保証書」をお届けいたします。

*「お客様カード」のご返送や「品質保証書」の発行について、詳しくは25ページをご参照ください。

*「品質保証書」はサービスサポート時に必要となります。保証書がない場合は、全て有償修理となりますので、保証登録を行っていただき、届きました保証書を大切に保管してください。

製品に関するお問い合わせや異常が認められるときは、お求めの当社製品取扱店または当社品質保証部へ、直ちにご連絡ください。

尚、保証は日本国内のみ適用されます。

The Accuphase warranty is valid only in Japan.



マークについて

この表示を無視して、誤った取り扱いをすると、人身事故の発生する可能性や製品に重大な損害を生じる恐れがあることを示しています。お客様への危害や、機器の損害を防止するため、表示の意味をご理解いただき、本製品を安全に正しくご使用ください。



警告

この表示を無視して、誤った使い方をすると、人が死亡または重傷を負う可能性があり、その危険を避けるための事項が示してあります。



注意

この表示を無視して、誤った使い方をすると、人が軽度の傷害を負う可能性や製品に損害を生じる恐れがあり、その危険を避ける為の事項が示してあります。

HS-LINKはアキュフェーズ株式会社の登録商標です。

付属品をご確認ください

- | | |
|-----------------------------|---------------------------------|
| ● 取扱説明書（本書） …………… 1冊 | ● リモート・コマンダー RC-110 …………… 1個 |
| ● 安全上のご注意 …………… 1冊 | ● 単3乾電池 …………… 2個 |
| ● お客様情報の取扱いについて …………… 1枚 | ● HS-LINKケーブル(AHDL-15) …………… 1本 |
| ● お客様カード(保証書発行はがき) …………… 1枚 | ● AC電源コード(2m)(APL-1) …………… 1本 |
| ● 目隠しシール …………… 1枚 | ● クリーニング・クロス …………… 1枚 |

目次

付属品をご確認ください…………… 表紙裏頁

1. 安全上必ずお守りください ———— 2

- お使いになる前に…………… 2
- ▲注意／使用上の注意…………… 3
- DP-900の録音について…………… 4
- 本機で再生できないディスク…………… 4
- 本機で再生できるディスク…………… 4

2. 接続図 ———— 5

3. 各部の名前…………… 6

- フロントパネル、リアパネル…………… 6

4. 各部の動作説明…………… 7～11

- リモート・コマンダー…………… 10, 11

5. リモート・コントロール…………… 12

6. ご使用方法…………… 13

- 演奏の基本操作…………… 13
- 機能設定:セッティング・モード
 - 電源ON時のプレイ動作…………… 14
 - 自動ポーズの時間…………… 14
 - 変更した機能を初期設定に戻す…………… 14
- ディスプレイ部の表示例
 - ディスクを入れて、▲[OPEN/CLOSE] ボタンを押す…………… 15
 - ディスクを入れて、||[PAUSE] ボタンを押す…………… 15
 - プレイ(演奏)中のディスプレイ…………… 15
 - ストップ(停止)状態でのディスプレイ…………… 15
 - TEXT情報付ディスクのディスプレイ例…………… 16
- いろいろな演奏方法
 - 途中で演奏を中止するには…………… 17
 - 演奏を直ちに開始しないとき…………… 17
 - トラック(曲)を指定して演奏…………… 17
 - トラック(曲)の途中の演奏したい部分を探す…………… 18
- リピート(繰り返し)演奏
 - ディスク全曲の繰り返し演奏:全曲リピート…………… 18
 - 1曲の繰り返し演奏:1曲リピート…………… 18

7. DP-900を活用する接続例…………… 21

- DP-900, DC-901, DG-58の組み合わせ例
 - ①DC-901とDG-58をデジタル接続する場合(EXT DSP)… 19
 - ②DC-901とDG-58をデジタル接続する場合…………… 19
 - ③DG-58をアナログ接続する場合…………… 20
 - ④DG-58とDF-55を接続する場合…………… 20

8. 他機種との接続で使用するケーブル…………… 21

- HS-LINKケーブル(1.5m)…………… 21

9. 保証特性…………… 22

10. ブロック・ダイアグラム…………… 23

11. 故障かな?と思われるときは…………… 24

12. アフターサービスについて…………… 25

安全上必ず
お守りください

接
続
図

各部の名前

各部の
動作説明

リモート・
コントロール

ご使用方法

DP-900を
活用する接続例

他機種との接続で
使用するケーブル

保証特性

ブロック・
ダイアグラム

故障かな?と
思われるときは

アフターサービス
について

1. 安全上必ずお守りください

ご使用の前にこの『取扱説明書』と別冊の『安全上のご注意』を良くお読みの上、製品を安全にお使いください。

警告

■電源は必ずAC(交流)100V、50Hz/60Hzを使用する。

- AC100V(50Hz/60Hz)以外で使用すると、感電や火災の原因となります。

■電源コードは取り扱いを誤ると、感電や火災の原因となり危険です。

- 付属または当社指定の電源コード以外は絶対に使用しない。
- ぬれた手で電源プラグを絶対に触らない。
- 電源コードの上に重い物をのせたり、本機の下敷きしない。
- 電源コードが傷んだら、当社製品取扱店または当社品質保証部にご連絡ください。

■密閉されたラック等には絶対に設置しない。

- 通風が悪いと機器の温度が上がり、火災や故障の原因となります。

■放熱のため製品の周辺は他の機器や壁等から充分間隔(10cm以上)をとる。

■機器の上に水などの入った容器(花瓶、植木鉢、コップ、化粧品、薬品など)、新聞紙、テーブルクロスなどを置かない。

■キャビネットやボトム・プレート(底板)は絶対にはずさない。

- 内部に手などで触れると感電や故障の原因となり、大変危険です。

■脚の交換は危険ですから行わない。

- 取り付けネジが内部の部品に触れると、火災や感電、故障の原因となります。

■火災又は感電を防止するために、雨がかかる場所又は湿気のある場所では絶対使用しない。

■次の場合には本体の電源スイッチを切り、必ず電源コードをコンセントから抜く。安全を確認後、当社製品取扱店または当社品質保証部にご連絡ください。

- 製品に水や薬品などの液体がかかった場合。
- 内部に異物(燃えやすい物やヘアピン、釘、硬貨など)が入った場合。
- 故障や異常(発煙やにおいなど)と思われる場合。
- 落としたり、破損した場合。

*上記の各項目に対して、電源スイッチをOFFにしなければ、本機への電源供給が完全に遮断されません。そのまま使用すると火災や感電、故障の原因となります。必ず電源コードをコンセントから抜いてください。

*万一の場合、電源コードをコンセントから容易に外せるように、コードの引き回しやコンセント周りの環境を整えてください。

■入・出力端子や、AC電源コネクタ、電源プラグには接点復活剤や導電剤などは絶対に使用しない。

樹脂部が経年劣化で破損したり端子部がショートをおこし、感電や火災あるいは故障の原因になる事があります。(接点復活剤、導電剤使用による不具合は保証外となります。)

お使いになる前に

輸送時の振動により、ディスク・トレイとパネルが傷つくのを防止するため、保護スペーサーが差し込んであります。ご使用前にこの保護スペーサーをはずしてください。

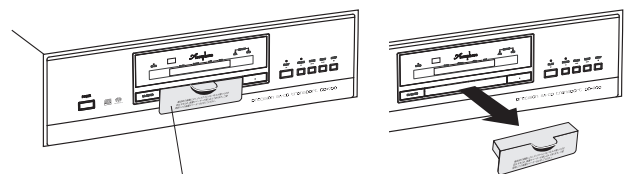

保護スペーサー

保護スペーサーをはずします。

※アフターサービス等の輸送時にも使用しますので、はずした保護スペーサーは保存しておいてください。

ディスクがはみ出さないことを確認してトレイを閉じます

ディスク・トレイの円形のくぼみ(凹)部分から《はみ出さない》ように、ディスクを中央に押しつけず静かに載せてください。

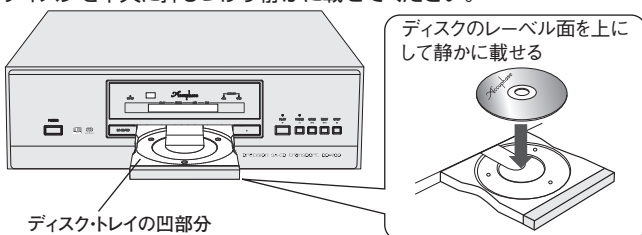

ディスク・トレイの凹部分

ディスクのレーベル面を上にして静かに載せる

トレイ円形凹部分から《はみ出ない》ように中央に載せる。

トレイ円形凹部分から《乗り上げ》ないように注意する。

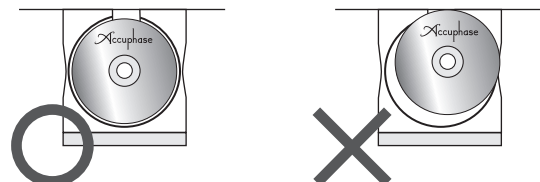

- 凹部分から《はみ出して》載せると、ディスクに傷を付ける恐れがあります。
- ディスクを凹部分から《はみ出して》、乗り上げた状態のままトレイを閉じると、挿入口で噛み合い、トレイが途中で動かなくなる恐れがあります。

注意

◆ディスク・トレイが閉まるとき、挿入口に指を挟み込まれないように注意する。

- 挟み込まれると、けがや故障の原因となります。
- 万一異物が挟まると、トレイを閉める力が弱まり、約5秒後に自動的にトレイが開きます。

■設置場所について

必ず水平な場所に設置する。次のような場所は、故障や事故の原因となります。

- 通風が悪く、湿気やほこりの多い場所
- 直射日光の当たる所
- 暖房器具の近くなど温度の高い所
- 極端に寒い所
- 振動や傾斜のある不安定な場所

また、他の機器と直接重ねての使用は絶対に避ける。

チューナーやテレビ、DVDレコーダー等から離して設置する。

- 近くに置くと雑音や映像の乱れが生じることがあります。(特に室内アンテナの場合は注意。)
- アンテナ線と本機の電源コードや入・出力コードを離して設置してください。

■レーザー光源をのぞき込まない。

レーザー光をのぞき込むと視力障害の原因となります。

■入・出力コードを接続する場合は、必ず各機器の電源を切ってから、確実に行なう。

- RCAタイプのピンプラグをジャックから抜き差しするときは、一瞬(一)側が浮いた状態になるため、大きなショック・ノイズを発生し、スピーカーを破損する原因となります。

■POWERスイッチは、各機器が正しく接続されるまで入れない。

■電源スイッチのOFF直後、10秒以内に再びONしない。ノイズ発生などの原因となることがあります。

■長期間使用しないときは、安全のために電源プラグをコンセントから抜く。

■音量の調整について

SA-CDは、可聴帯域を超える高域成分の出力が可能です。音が出ていないときでも、不用意に音量を上げると、ノイズが出たり、思わぬ大音量が出て、アンプやスピーカーを破損する場合があります。

演奏を始める前は、大音量にならないように必ず音量を小さくしておいてください。

■HS-LINKケーブルの接続

HS-LINKの接続は、HS-LINKを装備しているオーディオ機器にHS-LINKケーブルで入力してください。

- 必ず付属(または当社別売)のHS-LINKケーブルを使用してください。
- 誤ってコンピューターのLAN等に接続すると、それぞれの機器やシステムを壊すおそれがあります。

使用上のご注意

■CCCDの再生は、動作・音質を保証できません。

- コピー・コントロールCD(CCCD)など『著作権保護技術付音楽ディスク』は、現在のCD規格に準拠していない特殊ディスクのため、当社のCD再生機器による再生の動作・音質は保証できません。
- CCCD等の詳細につきましては、ディスクの発売元にお問い合わせください。

■光学系ピックアップの結露について

冬期、暖房のきいた部屋の窓ガラスに水滴がついて曇ってしまう現象、これを結露といいます。CDプレーヤーでも次のようなときに、ピックアップ・レンズに結露することがあります。

- ストープなど、暖房器具をつけた直後
- 湿度が高く、湯気が立ち込めている部屋に置いてあるとき
- 冷えた戸外や冷房のきいた部屋から急に暖かい部屋に持ち込んだとき

結露してしまったら

結露すると、光学ピックアップがディスクのデジタル信号を読み取ることができず、プレーヤーが正しく動作しなかったり、まったく作動しなくなります。

このような場合、ディスクを取り出して電源を入れておけば、約1時間ほどで露が取り除かれ、正常な作動をするようになります。

～ディスクの取り扱いについて～

- 直射日光が当たる場所や、高温多湿のところには置かないでください。
- 演奏終了後は、ホコリ、キズを避けるため、必ずケースに入れて保存してください。
- レーベル面の反対側が信号読み取り面です。持つ場合には、信号面をさわらないようにしてください。指紋やホコリなどの汚れは音質劣化の原因となります。
- ディスクのお手入れの場合は、柔らかい布で内側中心から外側へ軽く拭いてください。
- ベンジン、レコードクリーナー、静電防止剤などは、ディスクを傷めますので使わないでください。

お手入れ

- お手入れの場合は、安全のため電源プラグをコンセントから抜いてください。
- 本体のホコリやゴミ、指紋等汚れの拭き取りには付属のクロスを使用してください。特にウッド・キャビネットの場合には、表面を傷つけることなく、きれいに拭き取ることができます。
- 付属のクロスは、洗濯して繰り返し使用できます。洗剤で洗濯後は、よく水洗いし乾いた状態でご使用ください。
- ベンジン、シンナー、油、ワックス等を使用してお手入れは、表面を変色させたり、傷つけたりしますので使わないでください。
- ディスク・トレイ内のお手入れにアルコール類を使用しないでください。アルコールで拭くとディスク・クッション(3個)が剥れディスクを傷つけるおそれがあります。

DP-900の録音について

DP-900から他の機器にHS-LINKで入力したデジタル信号(SA-CDおよびCD)は、それ以降HS-LINK以外の端子(COAXIAL等)からは出力できないため録音できません。

ただし、DP-900とDC-901をHS-LINKで接続した場合はCD信号をCOAXIAL(同軸)、OPTICALから出力して録音できます。

SA-CDのデジタル録音

著作権保護のため、SA-CDのデジタル録音はできません。

* DC-901の「DIGITAL OUTPUTS」端子からは出力できません。

SA-CDのアナログ録音

DC-901でD/A変換後、アナログ・プリアンプのREC端子から録音します。

CDのデジタル録音

本機のCOAXIAL(同軸)端子からのCDデジタル信号を、録音することができます。

* DP-900とDC-901をHS-LINKで接続した場合はCD信号をCOAXIAL(同軸)、OPTICALから出力して録音できます。

CDのアナログ録音

本機のCOAXIAL(同軸)端子からのCDデジタル信号を、D/A変換後アナログ録音。

本機で再生できないディスク

- CD-ROM
- DVD
- SA-CD-Multi
- DVD-Audio
- CD-RW
- dts-CD
- MP-3
- Blu-ray
- DSD-ディスク

※ 誤って使用するとノイズを発生する場合があります。

※ CD EXTRA、CD-Rなどは録音状態によっては正常な動作をしない場合があります。

注意

■マルチチャンネルSA-CD(SA-CD-Multi)について

- 「2チャンネル+マルチチャンネル」ディスクの場合、2チャンネル・エリアは再生できますが、マルチチャンネル・エリアは再生できません。
- 2チャンネル・エリアがない、「マルチチャンネルのみのSA-CD」(規格外ディスク)が存在します。このディスクを再生すると、フロントL/Rチャンネルのみ音が出ます。

本機で再生できるディスク

■本機で再生できるのは、SA-CDおよびCDの標準規格に合致したディスクだけになります。再生については、音楽ディスク・パッケージの表示をよくお読みください。

SA-CD：シングルレイヤー・ディスク

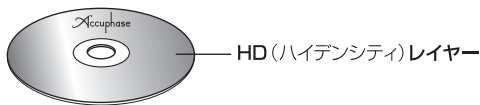

- HD(ハイデンシティ)レイヤー単層のSA-CDです。
- HDレイヤーは、SA-CD用の高密度信号層です。

SA-CD：デュアルレイヤー・ディスク

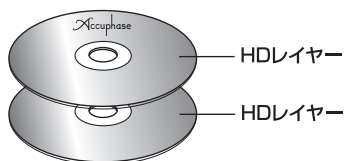

- HDレイヤーが2層になっているディスクで、長時間再生が可能なSA-CDです。
- 片面2層構造のため、再生時裏返す必要はありません。

SA-CD+CD：ハイブリッド・ディスク

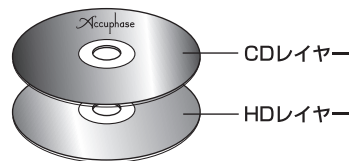

- HDレイヤーとCDレイヤーが2層になっているディスクです。
- SA-CD/CDボタンを押して、希望の層を選択します。
- 片面2層構造のため、再生時裏返す必要はありません。
- CDレイヤーは、通常のCDプレーヤーでも再生することができます。

CD

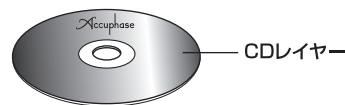

- 従来フォーマットのCDです。

2. 接続図

注意：接続するときは、必ず各機器の電源を切る。

安全上必ず
お守りください

接
続
図

- 注意**
- DP-900とデジタル機器との接続は、HS-LINKケーブル (SA-CD/CDの伝送) または75Ω同軸ケーブル (CDのみの伝送) を使用します。
 - DC-901の接続
 - アナログ出力の接続はオーディオケーブルを使用し、LEFT (左)、RIGHT (右) を正しく接続してください。
 - 同一機種同士でバランス用とライン用ケーブルは同時に接続して使用しないでください。アースがループになって、ノイズを発生させる原因となります。

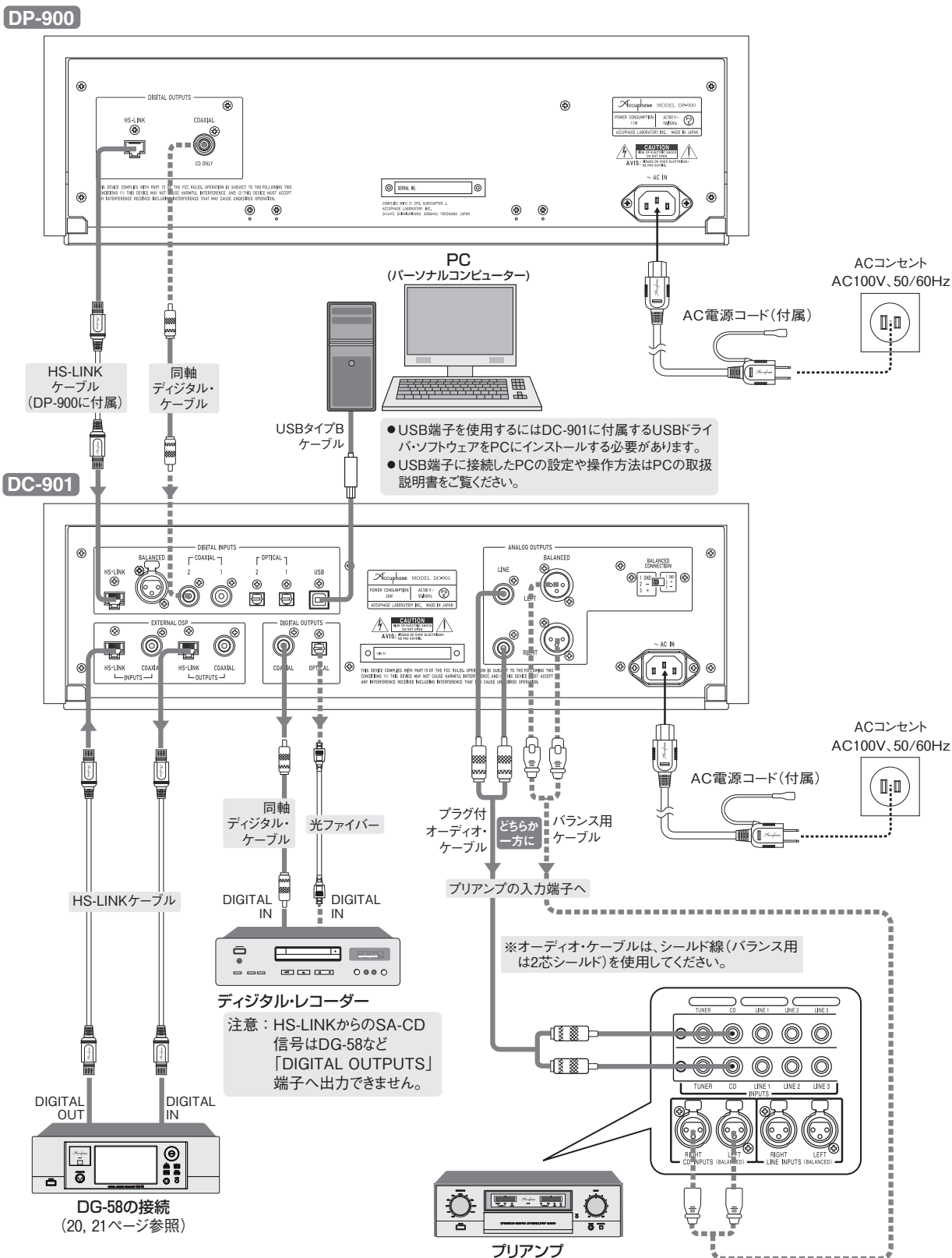

3. 各部の名前

詳しい説明は、各項目()内のページを参照してください。

フロントパネル(前面)

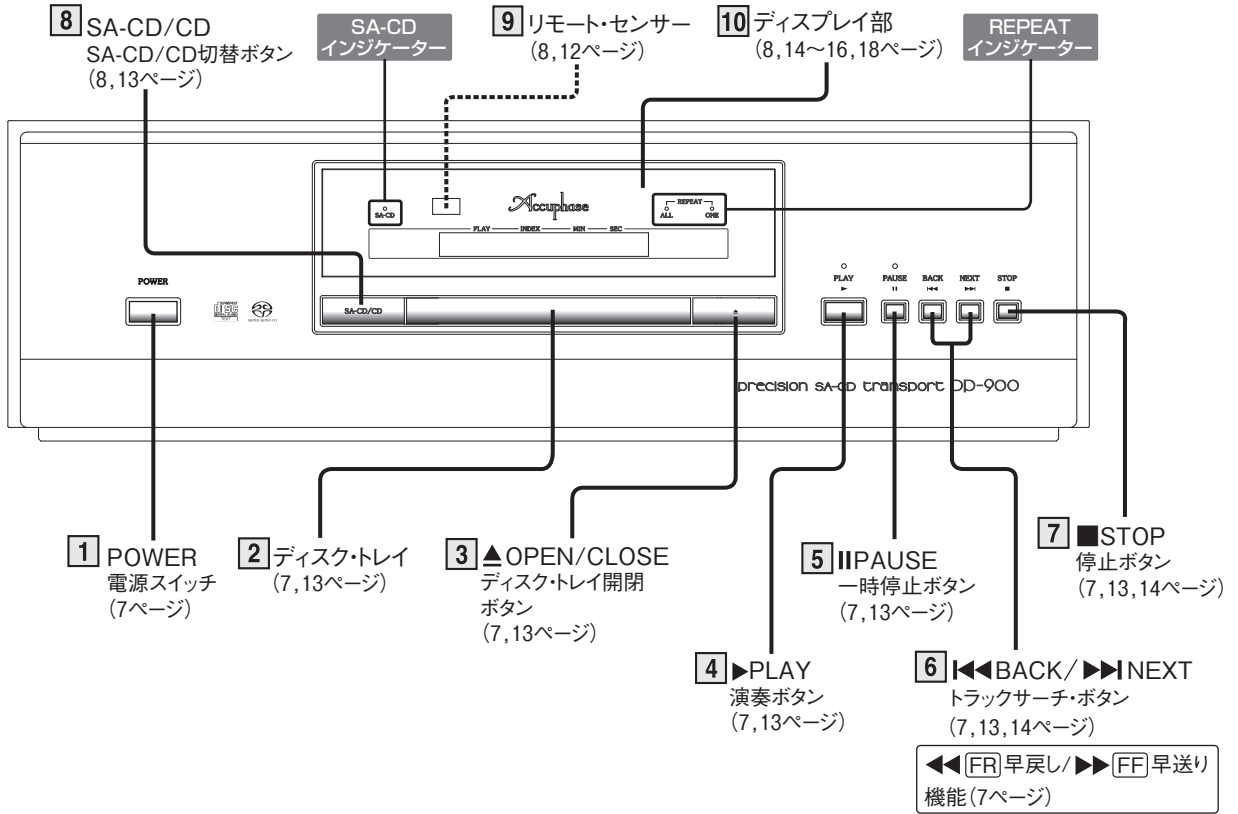

リアパネル(後面)

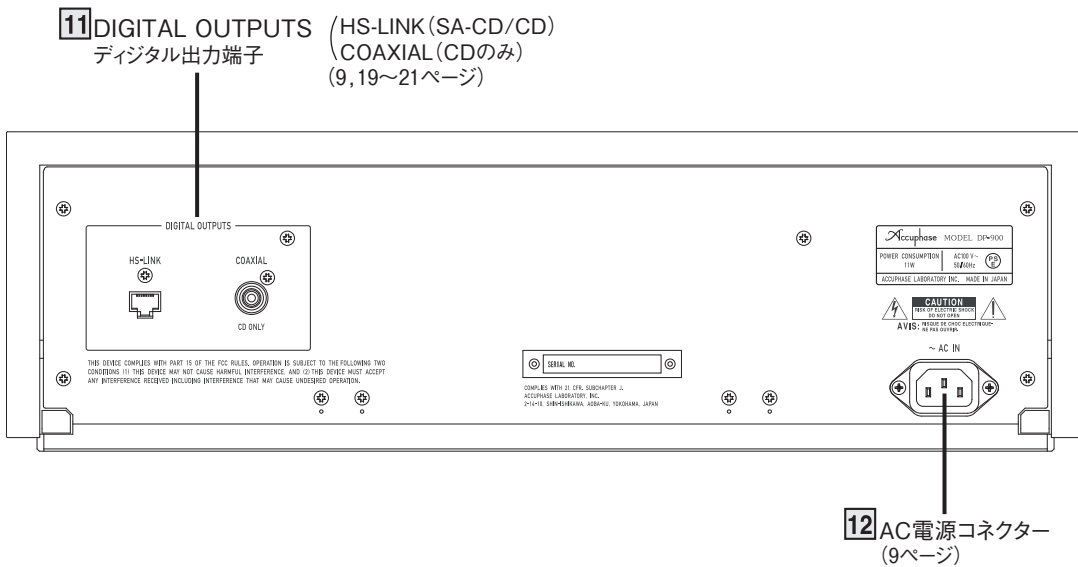

4. 各部の動作説明

- 詳しい使用方法は()内のページを参照してください。
- 本説明書では、「トラック」と「曲」を同義で扱っています。

1 POWER — 電源スイッチ

押すと電源が入り、再び押すと切れます。

- 電源スイッチをOFFにすると、一部の機能を除いて、それまでに設定された機能は解除されます。

記憶される機能 リピート(1曲、全曲)(18ページ)
パワーオンプレイ、自動ポーズ(14ページ)

記憶されない機能 TIME表示(15, 16ページ)

- 電源スイッチのOFF直後、10秒以内に再びONしないでください。ノイズ発生などの原因となることがあります。

2 ディスク・トレイ (13ページ)

OPENする時 ▲ **OPEN/CLOSE** ボタンを押すと手前に出てきます。

- CLOSEする時**
- **3** ▲ **OPEN/CLOSE** ボタンをもう一度押す
 - ディスクトレイ前面を軽く押す
 - **4** ▶ **PLAY** ボタンまたは **5** || **PAUSE** ボタンをまたは **15** **ダイレクト・プレイ** ボタンを押すと閉じ、ディスクがある場合はそれぞれの動作を行います。

注意：トレイを出した状態で電源をOFFしないでください。再び電源を入れるとトレイが閉まりますので注意してください。

3 ▲ **OPEN/CLOSE** ボタン (6, 10, 13, 17ページ)

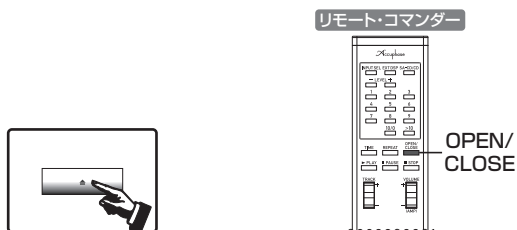

OPENする時 押すとディスク・トレイが出てきます。

CLOSEする時 もう一度押すとトレイが閉じます。

4 ▶ **PLAY** (演奏) ボタン (6, 13ページ)

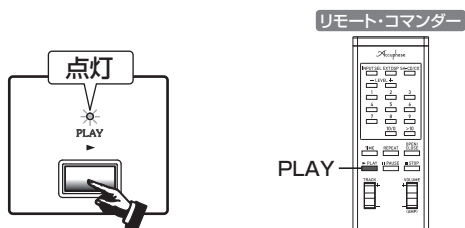

押すとLEDが点灯し演奏を開始します。

PAUSE(一時停止)から演奏を再開するときにも押します。

5 || **PAUSE** (一時停止) ボタン (6, 13, 17ページ)

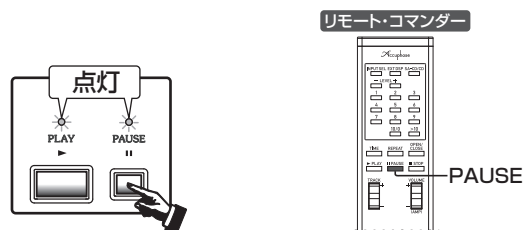

STOP時 PAUSE状態で待機します。

PLAY中 押すと演奏を一時停止します。
PAUSE(一時停止)中に押すと演奏を再開します。

6 ◀◀ **BACK** / ▶▶ **NEXT** **トラックサーチ・ボタン** (13, 14ページ)



◀◀ **BACK** **トラックサーチ・ボタン**

演奏中や一時停止の状態で、1回押すとそのトラックの頭に戻ります。続けて押すと順次、前のトラックの頭へ飛びます。

▶▶ **NEXT** **トラックサーチ・ボタン**

1回押すと次のトラックの頭へ飛びます。続けて押すと順次、次のトラックの頭へ飛びます。

0.5秒以上押し続けると

◀◀ **FR** (早戻し) / ▶▶ **FF** (早送り) 動作となります。

CD再生時 **5** || **PAUSE** 状態で更に早くなります。

7 ■ **STOP** (停止) ボタン (6, 13, 14, 17, 18ページ)

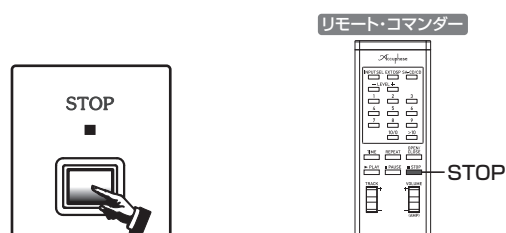

PLAY(演奏)中やPAUSE(一時停止)中にこのボタンを押すと演奏停止になります。

再度 **4** ▶ **PLAY** ボタンを押しても、停止したところからの演奏はできません。

フロントパネル(前面)

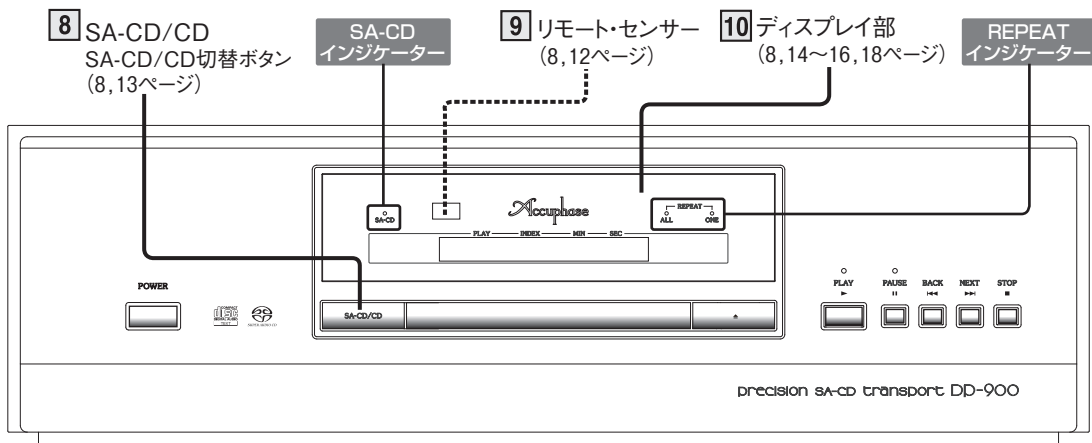

8 SA-CD/CD ボタン (6, 13ページ)

ハイブリッド・ディスクの演奏中に、SA-CDかCDの選択ができます。押すたびに、《SA-CD》と《CD》が切り替わり、《SA-CD》を選択するとインジケータが点灯します。

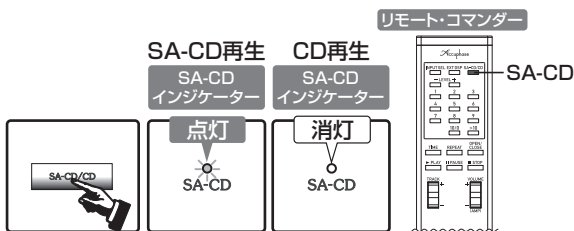

ハイブリッド・ディスク

- ハイブリッド・ディスクを入れると、SA-CDを優先して選択(演奏)します。(インジケータ点灯)
- CDを選択するときはボタンを押します。(インジケータ消灯)
- 演奏中に切り替えると、その曲の頭から再生します。
- TOCの読み込み中は、切り替えができません。

SA-CD専用ディスク・CD

- ハイブリッド・ディスク以外は、入れたディスクを自動的に選択(演奏)します。

9 リモート・センサー (8, 12ページ)

リモート・コマンダー RC-110の赤外線信号の受光部です。リモート・コマンダーを使用するときは発光部をここに向けてください。

10 ディスプレイ部 (6, 11, 14~16, 18ページ)

さまざまな情報を表示します。

- SA-CDの演奏 : 点灯 LED点灯
- CDの演奏 : 消灯 LED消灯 (8,13ページ参照)

*ハイブリッド・ディスクの場合は、《SA-CD》LEDが優先して点灯。
切り替えの場合は《SA-CD/CD》ボタンを押して選択。
*ハイブリッド・ディスク以外は、どちらかを自動選択。

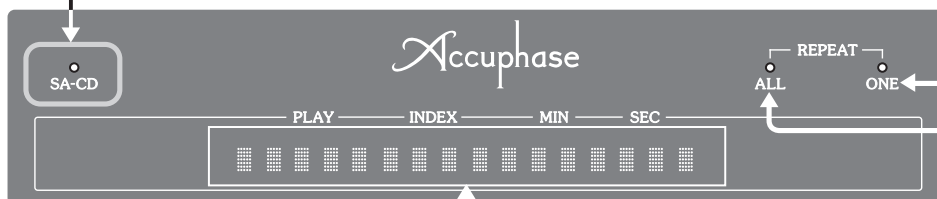

リピート演奏の場合、LEDが点灯します。(11,18ページ参照)

- TEXT情報を14文字以内で表示します(15~18ページ参照)
(14文字以上は1回スクロール表示)
- トラック(曲)番号、インデックス番号、演奏経過時間などを表示(15,16ページ参照)
- セッティングモードの表示(14ページ参照)

リアパネル(後面)

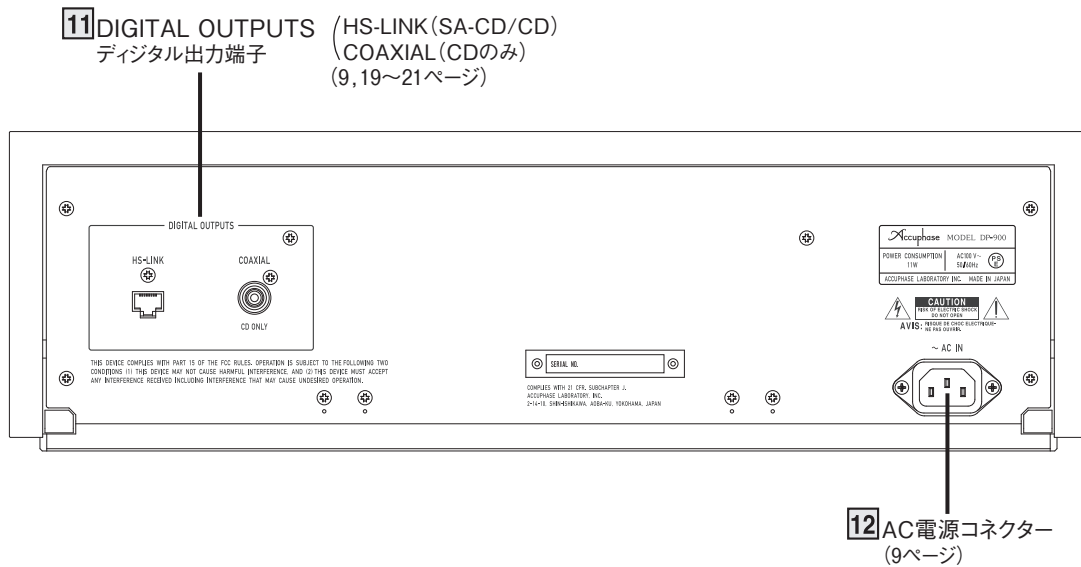
11 DIGITAL OUTPUTS —
デジタル出力端子 (19, 20ページ)

HS-LINK (RJ-45) : SA-CD/CDデジタル出力端子

HS-LINKを装備しているデジタル・プロセッサ等と、付属のHS-LINKケーブルで接続します。

SA-CDとCD信号の両方を伝送でき、SA-CD/CDボタンで選択したデジタル信号を出力します。

COAXIAL (同軸) : CDデジタル出力端子

CD専用のデジタル出力端子です。

75Ω同軸ケーブルでデジタル・プロセッサ等と接続します。

12 AC電源コネクター

付属の電源コードを接続します。

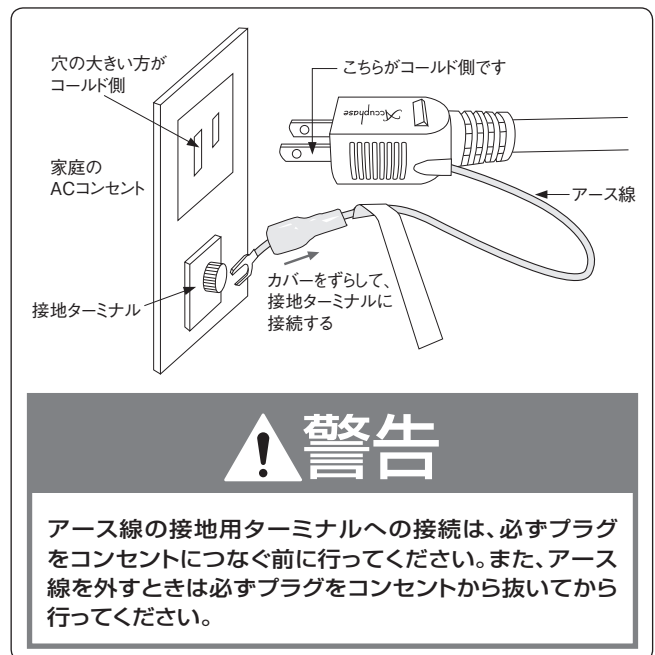

警告

電源は必ずAC100V家庭用コンセントを使用する。

■電源コードに付いているアース線の接続

付属の電源コードには、プラグ側に接地用アース線が付いています。感電防止のため、このアース線を接地用ターミナルに接続すると、より一層安全になります。

接地ターミナルの工事は、電気工事店にご相談ください。

■入・出力端子や、AC電源コネクタ、電源プラグには接点復活剤や導電剤などは絶対に使用しない。

樹脂部が経年劣化で破損したり端子部がショートをおこし、感電や火災あるいは故障の原因になる事があります。(接点復活剤、導電剤使用による不具合は保証外となります。)

■電源コードの極性表示

本機は、トランスの巻き方向、部品の配線など極性を管理して、電源プラグのアース線が出ている方がコールド側になっています。機器の接続を統一したい場合は参考にしてください。

◆注意

- 室内コンセントの極性は一般に、向かって左側(穴が右に比べて大きい)がコールド側です。
- 大地に対する電位は屋内配線の状況によって変化します。このためチェッカーなどを使用して測定した場合、電位が逆表示することがあります。

リモート・コマンダー RC-110(付属)

(使用方法は12ページ参照)

RC-110は他機種と共用のリモート・コマンダーです。

- **INPUT SEL** **EXT DSP** **LEVEL +** **LEVEL -** ボタンはDC-901の機能です。
- **VOLUME** ボタンは当社プリアンプ/プリメインアンプの機能です。

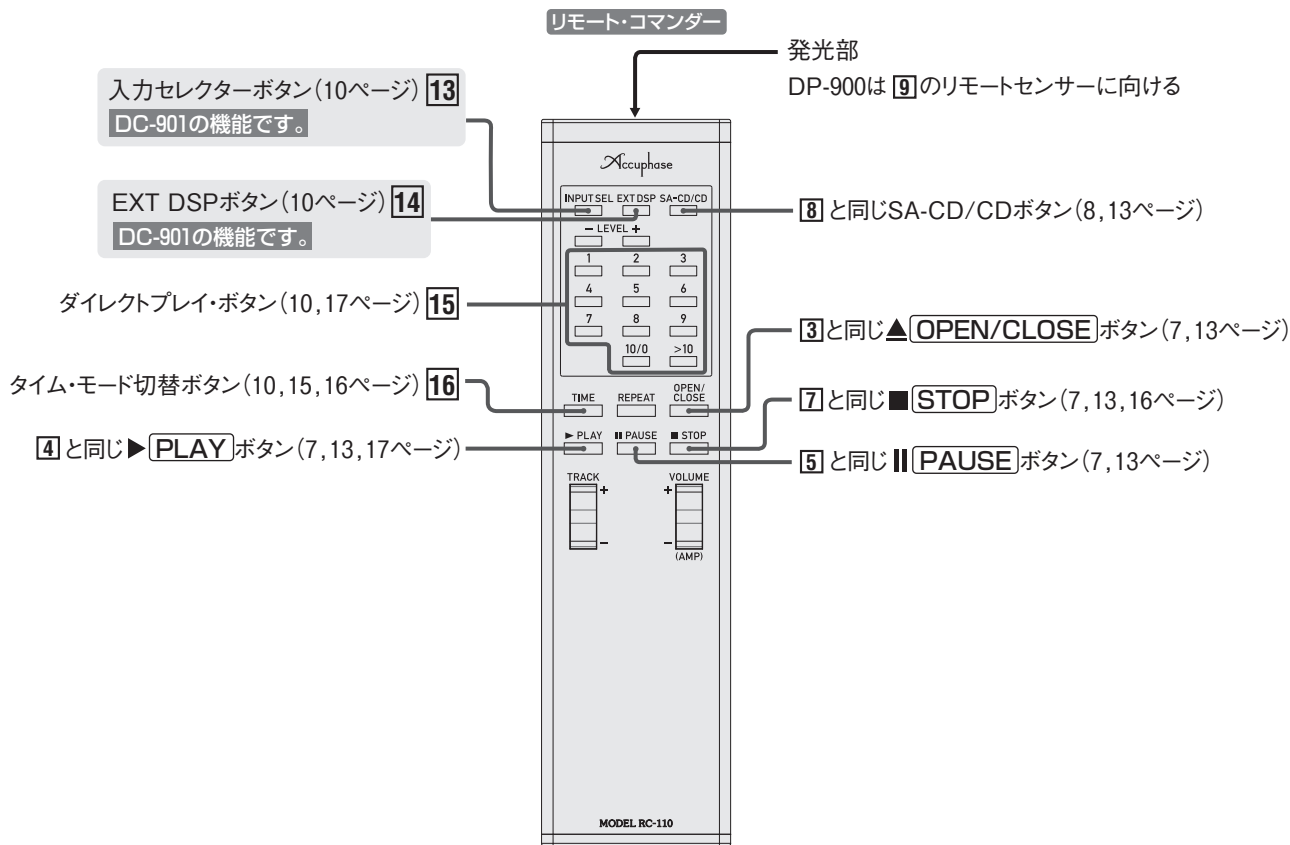

13 **INPUT SEL** ボタン — 入力セクター

DC-901の機能です。

DC-901のDIGITAL INPUTS端子に接続された入力信号を選択します。

詳しくはDC-901の取扱説明書を参照してください。

14 **EXT DSP** ボタン

DC-901の機能です。

「EXTERNAL DSP」端子に接続したDG-58を選択します。

詳しくはDC-901の取扱説明書を参照してください。

15 **ダイレクトプレイ・ボタン** (17ページ)

トラック(曲)の番号を直接指定して、演奏を開始させることができます。STOP(停止)状態、PLAY(演奏)中であってもこのボタンが優先します。

ただしPAUSE(一時停止)中は、トラック指定はできませんがポーズ(一時停止)で待機します。

16 **TIME** ボタン — タイム・モード切替(15, 16ページ)

押すたびに、曲中経過時間、曲中残量時間、トータル残量時間を表示します。

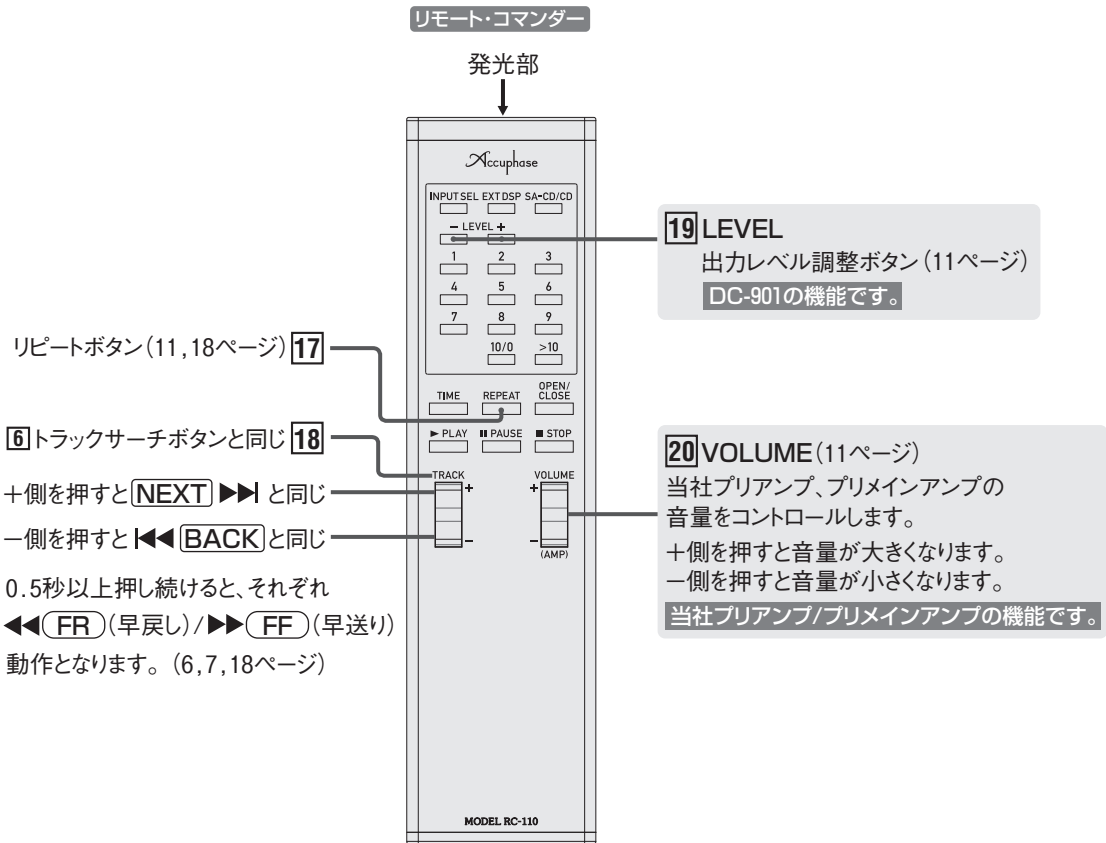

17 リピート (繰り返し演奏) ボタン (18ページ)

REPEAT

ディスクの全曲または1曲だけを繰り返して演奏します。

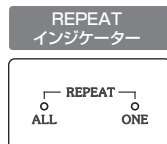

メモ: 押すごとにLED点灯/消灯とディスプレイ表示が切り替わります



18 TRACK ボタン (6, 7, 18ページ)

PLAY (演奏) 中および PAUSE (一時停止) 中に作動させ、聴きたい部分を探します。

6 トラックサーチボタンと同じ

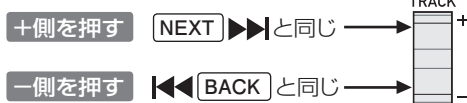

(7, 18ページ)

0.5秒以上押し続けると

◀◀ **FR** (早戻し) / ▶▶ **FF** (早送り) 動作となります。

CD再生時 **5** **PAUSE** 状態で更に早くなります。

19 LEVEL (+) (-) ボタン — 出力レベル調整

DC-901の機能です。

DC-901の出力レベルを調整できます。

●詳しくはDC-901の取扱説明書を参照してください。

20 VOLUME ボタン — 音量調整

当社プリアンプ/プリメインアンプの機能です。

当社プリアンプ/プリメインアンプにリモコンを向けて、音量をコントロールします。音量の調整についてはプリアンプ/プリメインアンプの取扱説明書を参照してください。

5. リモート・コントロール

リモート・コマンダーRC-110

本機に付属しているリモート・コマンダーRC-110を使うと、離れたところからDP-900(またはDC-901の一部)の機能をコントロールすることができます。

(機能の詳細は10,11ページ参照。)

使用法

リモート・コマンダーの発光部を本体の⑨リモート・センサーに向けて、図の範囲内でお使いください。

- 落としたり、内部に液体をこぼしたりしないようにしてください。
- 直射日光の当たる所や暖房器具のそばなど、温度や湿度の高い場所に置かないようにしてください。

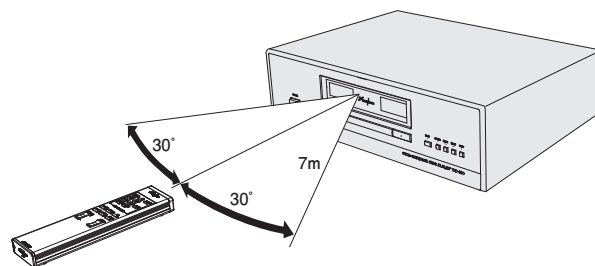

DP-900に向ける (DP-900の機能)
または

DC-901に向ける (DC-901の機能)
または

当社プリアンプ/プリメインアンプに向ける (音量調整)

電池について

■電池の交換時期

電池は普通に使って約8カ月は動作しますが、操作距離が短くなってきたら交換時期です。完全に消耗しますと、ボタンを押してもコントロールできなくなります。

- 使用する電池は、単3形を2個、両方とも新しい電池に交換してください。
- 電池を廃棄するときは、地域の環境保全にご注意ください。



警告

乾電池は充電しない。電池の破裂や、液漏れにより、火災やけがの原因となります。



注意

■電池について

- 乾電池は正しく使わないと、液漏れや破裂などの危険があります。
- 電池の向きはコマンダーのケースに示されている通り、⊕(プラス)、⊖(マイナス)を正しく合わせる。
- 新しい電池と、1度使用したものを混ぜない。
- 種類の違う乾電池を混ぜて使用しない。同じ形状でも、性能の異なるものがあります。
- 長時間にわたりコマンダーを使わないときは、電池を抜いておく。
- 万一、液漏れを起こしたときは、当社品質保証部にご連絡ください。漏れた液体が身体についたときは、水でよく洗い流してください。

■ テレビやインバータ照明等の近くに設置した場合、リモコンの動作が不安定になることがあります。故障ではありません。置く向きを変えたり、お互いに離してお使いください。

■ リモコンを落としたり、内部に液体をこぼしたりしないようにしてください。

■ 直射日光の当たる所や暖房器具のそばなど、温度や湿度の高い場所に置かないようにしてください。

乾電池の交換

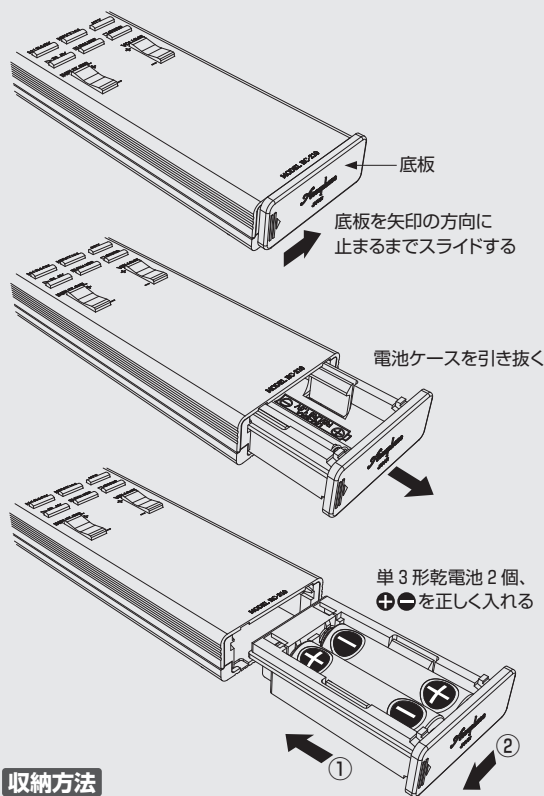

収納方法

電池ケースをしっかり押し込んで①
底板を矢印方向にスライドして収納する②

6. ご使用方法

演奏の基本操作

- 1 POWERスイッチを押し、電源を入れます。
- 2 ▲ [OPEN/CLOSE] ボタンを押し ([OPEN] と表示) て、ディスクトレイを開けます。
- 3 レーベル面を上にして、ディスクをテーブルにのせます。
▲ [OPEN/CLOSE] ボタンを押し、ディスクトレイを閉じます。
★ディスクがない場合は [No Disc] と表示します。
- 4 ハイブリッド・ディスクの場合は、SA-CDレイヤーを優先して選択します (《SA-CD》LED点灯)。CDレイヤーを選択する場合は [SA-CD/CD] ボタンで切り替えます。(《SA-CD》LED消灯)
 - ハイブリッド・ディスク以外は、自動的に《SA-CD》または《CD》を選択し、《SA-CD》の場合は《SA-CD》LEDが点灯します。
- 5 ▶ [PLAY] ボタンを押すと第1曲目から演奏がはじまります。(《PLAY》LED点灯)
- 6 最後の曲の演奏が終了すると、STOP (停止) 状態になります。
- 7 ▲ [OPEN/CLOSE] ボタンを押し、ディスクトレイを出します。ディスクを取り出したあと、ディスクトレイは必ず閉じておいてください。

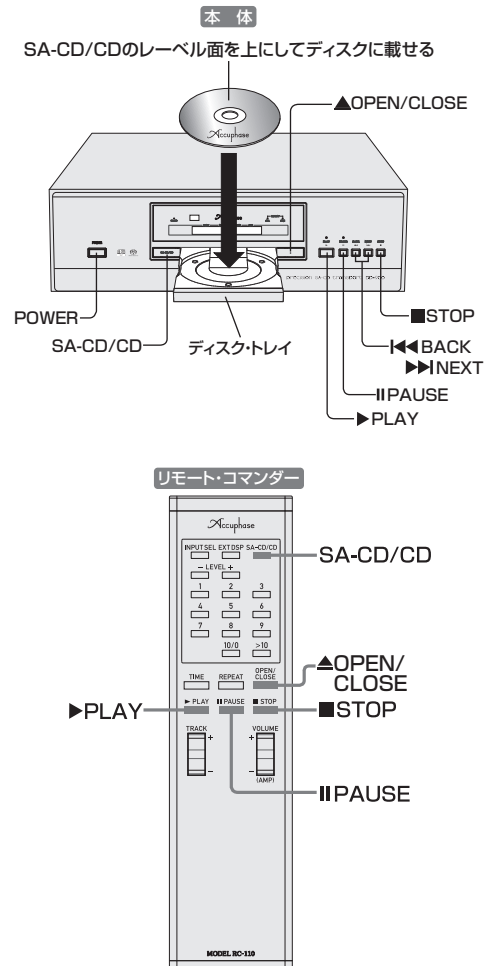

演奏中の基本操作

- 演奏停止 (ストップ) ■ [STOP] ボタン
- 演奏を一時停止 (ポーズ) || [PAUSE] ボタン (《PAUSE》LED点灯)
- 一時停止をやめて演奏再開 ▶ [PLAY] ボタンまたは || [PAUSE] ボタン (《PAUSE》LED消灯)
- 1曲先に進む ▶▶ [NEXT] ボタン
- 演奏中の頭または1曲前に戻る ◀◀ [BACK] ボタン
- ディスクを取り出す ▲ [OPEN/CLOSE] ボタン (本体のみ)

※ハイブリッド(SA-CD+CD)ディスクの演奏時に、聞きたいレイヤーを切り替える場合

[SA-CD/CD] ボタンで希望のレイヤーを選択してください。

8 本体/リモート・コマンダー SA-CD/CDボタン



- ハイブリッド・ディスクの場合は、《SA-CD》LEDが優先して点灯切り替えの場合は [SA-CD/CD] ボタンを押して選択。
- ハイブリッド・ディスク以外は、どちらかを自動選択。

機能設定：セッティング・モード

[STOP] ボタンを2秒以上押して、セッティング・モードに入り、「電源ON時のプレイ動作」、「自動ポーズの時間」を設定することができます。また、変更した機能を初期設定に戻すことができます。

- セッティング・モードで動作できるのは、本体のボタンのみで、リモート・コマンダーのボタンは動作しません。
- ディスク再生時に設定を行わないでください。

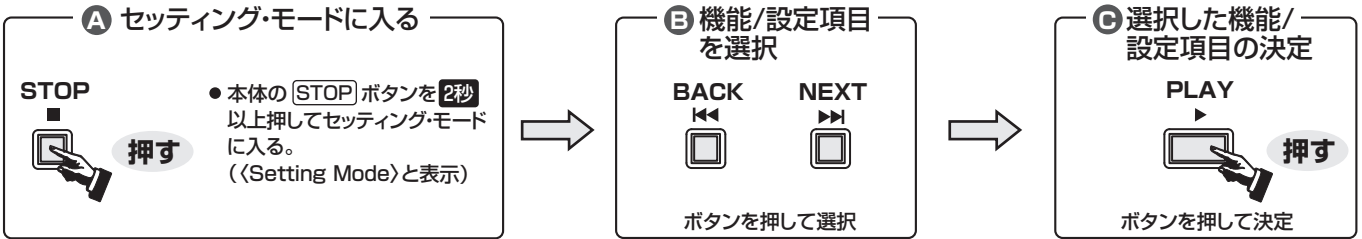
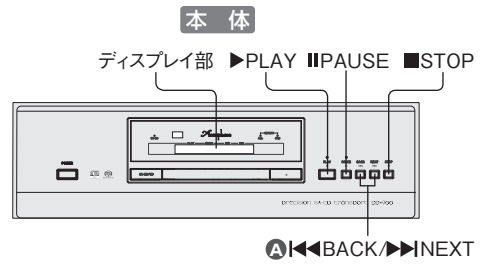

注意 * 各モードの設定途中でキャンセルしたい場合は、[STOP] ボタンを押すと一つ前のモードに戻ります。

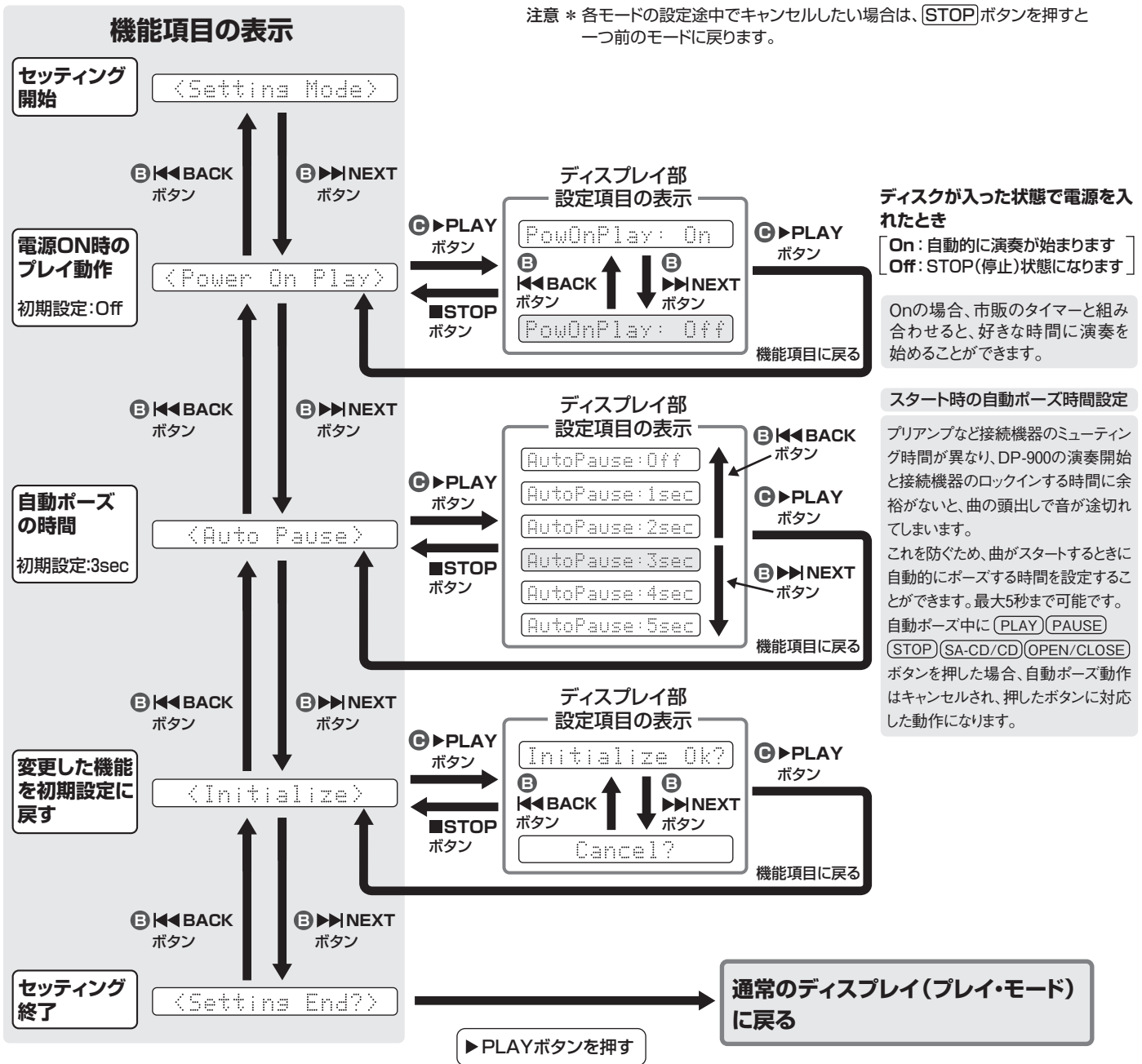

ディスプレイ部の表示例

ディスプレイ部は、ディスクや演奏中の曲に関するいろいろな情報を表示します。
ディスクの演奏中やストップ状態などの状態によって、表示する内容が変化します。

※イラスト例はテキスト情報の無いディスクです。また、イラスト内容は表示例のため、ディスクによって異なります。

ディスクを入れて、**△** [OPEN/CLOSE] ボタンを押す

△ [OPEN/CLOSE] ボタンを押すとディスク情報を読み込み、総トラック数、全演奏時間を表示後ストップ(停止)状態になります。

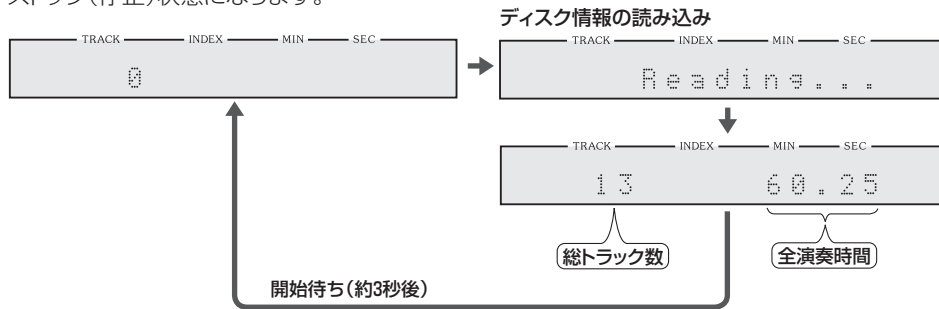

トラック(曲)について

プレイ、ポーズ中は曲番号を表示
ストップ中は総トラック(曲)数を表示

インデックスについて

INDEXとは...

1曲の中で、いくつかの部分に区切って番号を付けたものです。
区切りのない曲は、**1** を表示します。

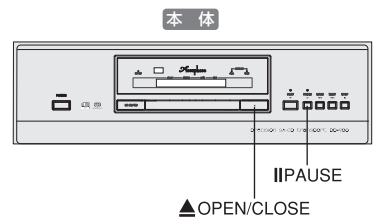

ディスクを入れて、**||** [PAUSE] ボタンを押す

|| [PAUSE] ボタンを押すと、1曲目の最初でポーズ(一時停止)状態になります。



プレイ(演奏)中のディスプレイ

TIME ボタンを押す

押すたびに、(曲中経過時間) → (曲中残量時間) → (トータル残量時間) を繰り返し表示します。

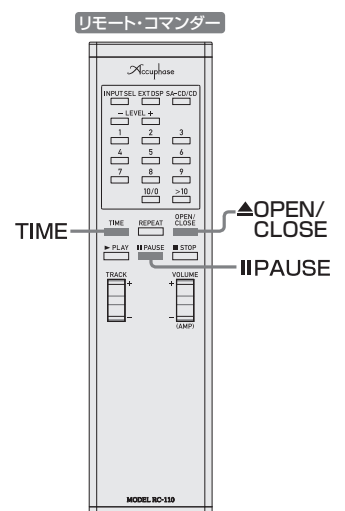
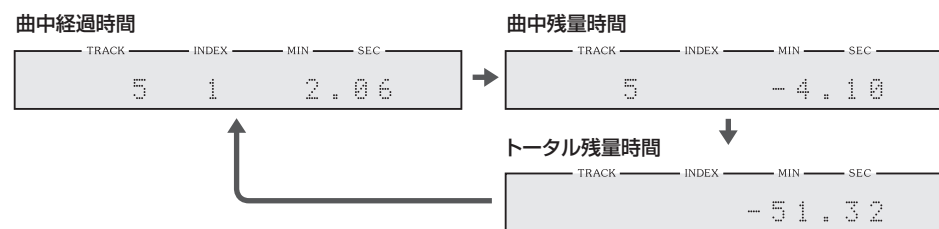

ストップ(停止)状態でのディスプレイ

TIME ボタンを押す

ディスクの総トラック数と全演奏時間を表示し、ストップ(停止)状態に戻ります。

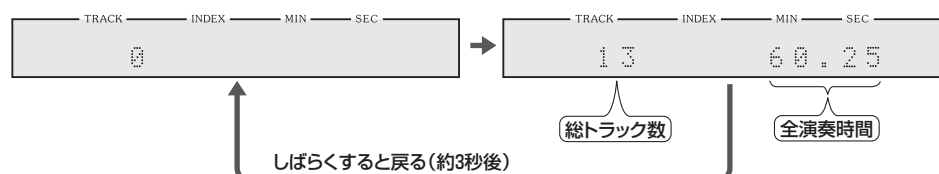

TEXT情報付ディスクのディスプレイ例

TEXT付ディスクは、音楽信号の他にディスク名やアーティスト名などの情報が記録されています。

- TEXT付ディスクを入れると、ディスク名を表示します。
- TEXTの情報が14文字以上のときは、一度スクロール表示し、その後最初の14文字が固定表示されます。

注意

- 本機が表示できるのは、英数字に限ります。日本語は表示できません。
- ディスクによっては、表示できない文字があります。
- 本機が表示できるTEXT情報は、ディスク名、アーティスト名、曲名だけです。その他の情報は表示できません。

プレイ(演奏中)のディスプレイ

TIME ボタンを押す

押すたびに下記の表示を繰り返し表示します。

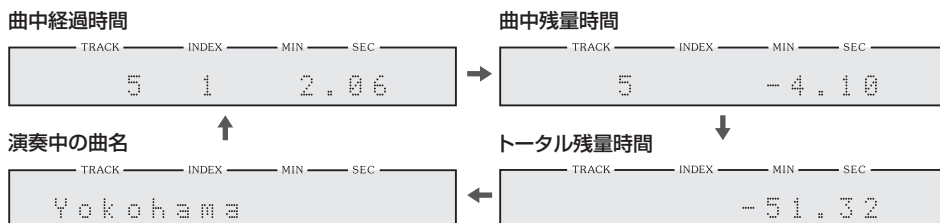

リモート・コマンダー

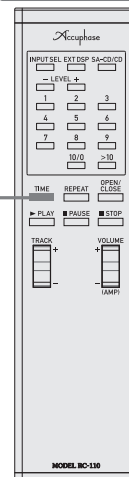

ストップ(停止)中のディスプレイ

TIME ボタンを押す

押すたびに、(ディスク名) → (アーティスト名) → (全演奏時間) を繰り返し表示します。

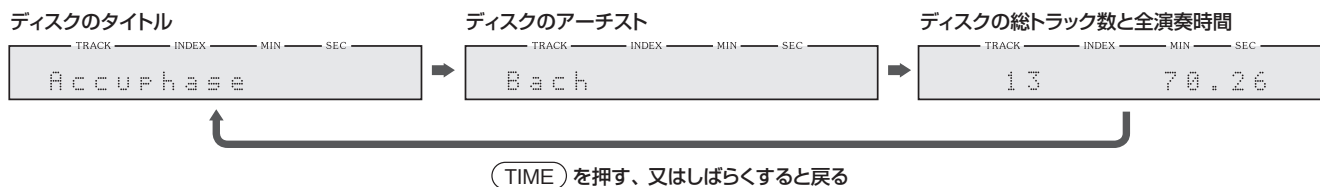

いろいろな演奏方法

途中で演奏を中止するには

◎一時停止は

|| [PAUSE] ボタンを押します。《PAUSE》LEDが点灯して演奏は停止します。一時停止を解除するときは、再度|| [PAUSE] ボタンまたは▶ [PLAY] ボタンを押してください。停止したところから演奏が始まります。

◎演奏を止めるには

■ [STOP] ボタンを押します。再度▶ [PLAY] ボタンを押しても、停止したところからの演奏はできません。

◎ディスクを取り出すときは

演奏中でも、▲ [OPEN/CLOSE] ボタン(本体、リモート・コマンダー)を押します。

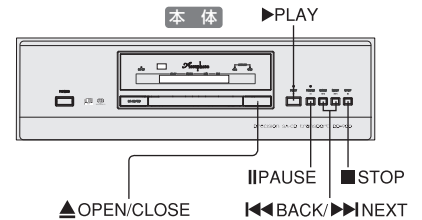

演奏を直ちに開始しないとき

◎ディスクをトレイに載せてから、▲ [OPEN/CLOSE] ボタンを押すと、ディスク・トレイが閉じてスタンバイ状態になります。

◎ディスクを入れて|| [PAUSE] ボタンを押すと、ディスク・トレイが閉じ、第1曲目の演奏開始待ちの状態になります(《PLAY》と《PAUSE》LED点灯)。

トラック(曲)を指定して演奏

◎PLAY(演奏)中やSTOP(停止)状態のとき、ダイレクトプレイ・ボタンを使うと、指定したトラックの頭から演奏を開始することができます。
トラックの番号を直接押して選曲します。

- 1 ~ 9 押したボタンのトラック番号から演奏開始
- 10/0 10曲目を演奏
- 11曲目以降の演奏は (>10) ボタンを使用します
例： 15曲目の演奏 …… (>10) → 1 → 5
30曲目の演奏 …… (>10) → 3 → 10/0
100曲目の演奏 …… (>10) → (>10) → 1 → 10/0 → 10/0

※ディスクに入っているトラック数以上の選曲はできません。

※総トラック数が、100曲以下のときに (>10) ボタンを2回押すと元の表示に戻ります。

◎演奏中に、◀◀ [BACK] / [NEXT] ▶▶ ボタンを使って、任意のトラックを選択します。

◎PAUSE(一時停止)のとき、◀◀ [BACK] / [NEXT] ▶▶ ボタンを使って、任意のトラックを選択し、▶ [PLAY] ボタンを押します。

メモ PAUSE(一時停止)中にダイレクトプレイ・ボタンを押すと、押したトラックの頭でポーズ(一時停止)のままになります。

リモート・コマンダー ダイレクトプレイ・ボタン

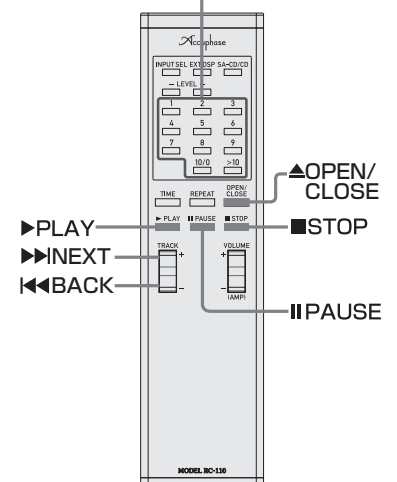
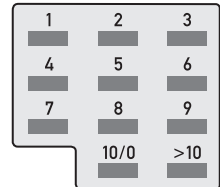

トラック(曲)の途中の演奏したい部分を探す

演奏中に探す

- **◀◀ [BACK] / [NEXT] ▶▶** ボタンを押し続けます。

再生音が断続的に聴えますので、希望の部分に近づいたら、ボタンを離します。その部分から演奏を始めます。

PAUSE(一時停止)中に探す

- **◀◀ [BACK] / [NEXT] ▶▶** ボタンを押し続けます。

再生音は聴えません。時間表示を見ながら、希望の部分に近づいたらボタンを離します。その部分で一時停止になります。

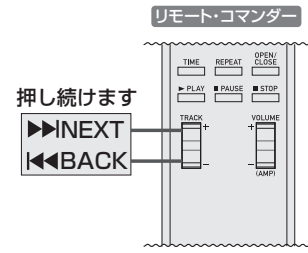

注意

ディスプレイに **< Over!! >** と表示されたときは…最後の曲の終わりまで進んでいますから **◀◀ [BACK]** ボタンを押し続けて戻してください。

リピート(繰り返し)演奏

ディスク全曲/1曲の繰り返し演奏ができます。

- トレイOPEN時や本機の電源を切っても、全曲および1曲リピートは記憶されます。

ディスク全曲の繰り返し演奏：全曲リピート

[REPEAT] ボタンを1回押して、**[PLAY]** ボタンを押す。再生中でも可能です。ディスプレイ上に **< Repeat >** と表示され、**[REPEAT]** LEDが点灯し、全曲リピートが始まります。

通常の再生の場合 …………… 全曲を順番に再生

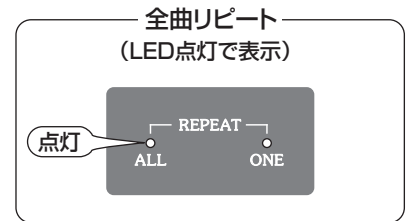

全曲リピートを中断するには…

- **[STOP]** ボタンを押す。再び **[PLAY]** ボタンを押すと、全曲リピートが始まります。

通常の演奏に戻すには…

[REPEAT] ボタンを2回押します。**< Repeat off >** と表示され、**REPEAT [ALL]** LEDが消灯し、全曲リピートは解除されます。

メモ：押すごとにLED点灯/消灯とディスプレイ表示が切り替わります

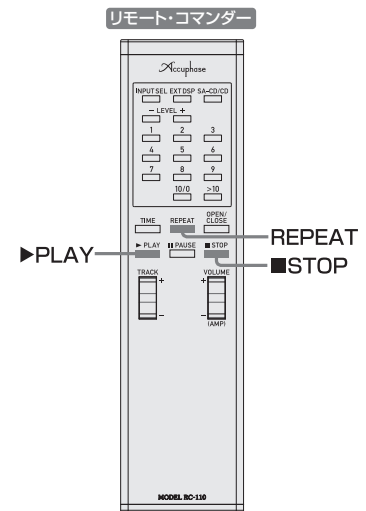

1曲の繰り返し演奏：1曲リピート

繰り返したいトラックの演奏中に、**< Repeat 1 >** が表示するまで **[REPEAT]** ボタンを繰り返し押します。

REPEAT [ONE] LEDが点灯すると、1曲リピートが始まります。

1曲リピートを中断するには…

- **[STOP]** ボタンを押す。再び繰り返したいトラック演奏を開始すると、1曲リピートが始まります。

通常の演奏に戻すには…

[REPEAT] ボタンを1回押します。**< Repeat off >** と表示され、**REPEAT [ONE]** LEDが消灯し、1曲リピートは解除されます。

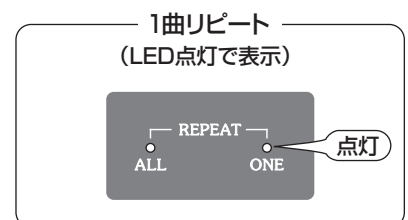

7. DP-900を活用する接続例

DP-900でSA-CDを再生するためにはHS-LINKを使用し、DC-901やHS-LINKを装着したSA-CD/CDプレーヤーと組み合わせます。さらにヴォイスング・イコライザーDG-58、マルチチャンネル・ディバイダーDF-55などの組み合わせも可能です。

※詳しい接続方法は、それぞれの機種取扱説明書を参照してください。

※HS-LINKケーブルはDP-900に付属しています。

※別売のHS-LINKケーブルは21ページ参照。

DP-900, DC-901, DG-58の組み合わせ例

デジタル・ヴォイスング・イコライザーDG-58を接続して音場補正が可能です。
デジタル接続の場合は、それぞれの機種をHS-LINKケーブルで接続します。

1 DC-901とDG-58をデジタル接続する(DC-901のEXT DSP端子を使用)

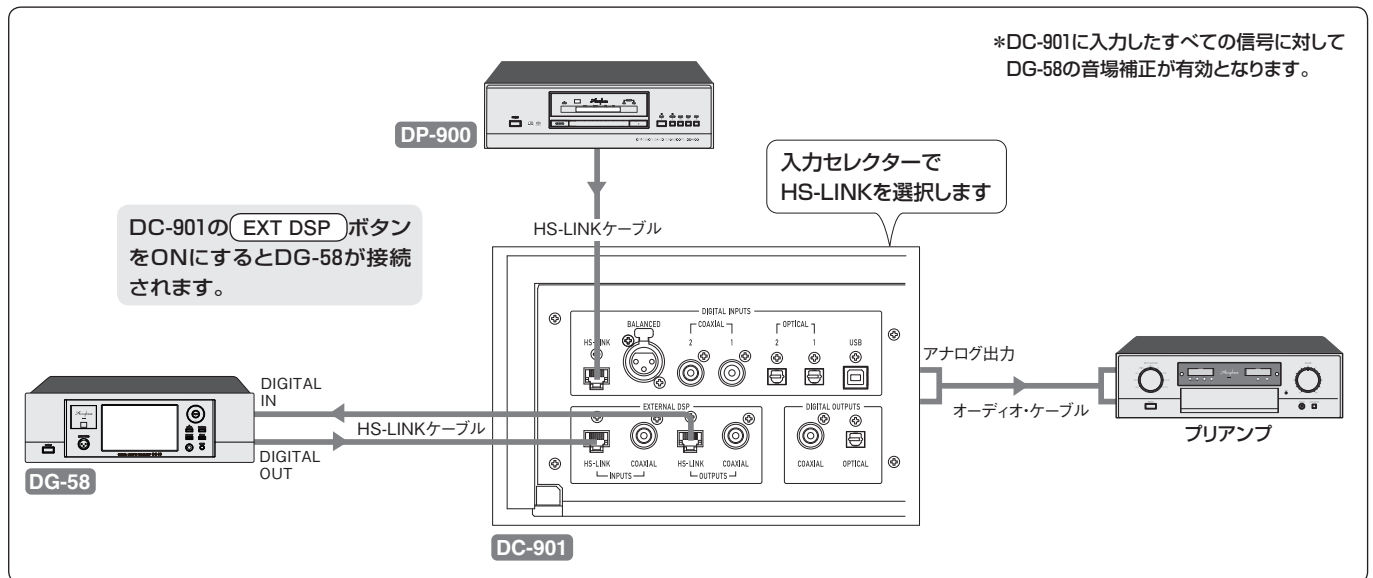

2 DC-901とDG-58をデジタル接続する(DC-901のEXT DSP端子を使用しない場合)

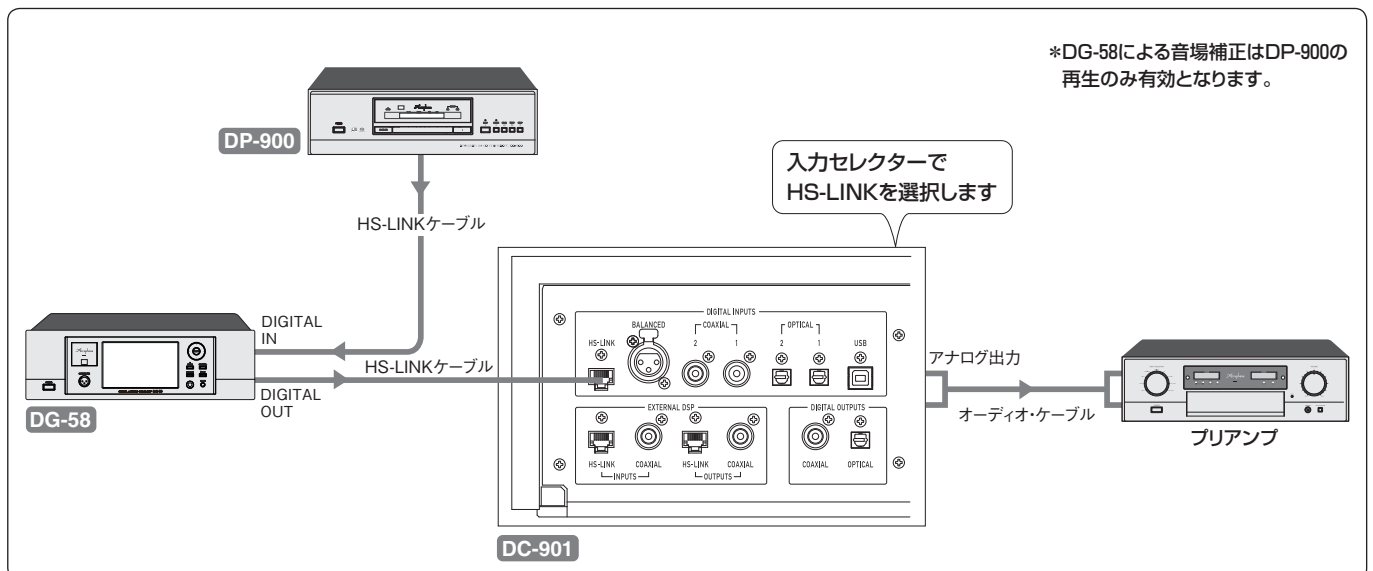

3 DG-58をアナログ接続する場合

●DG-58をプリアンプとパワーアンプの間に接続します。

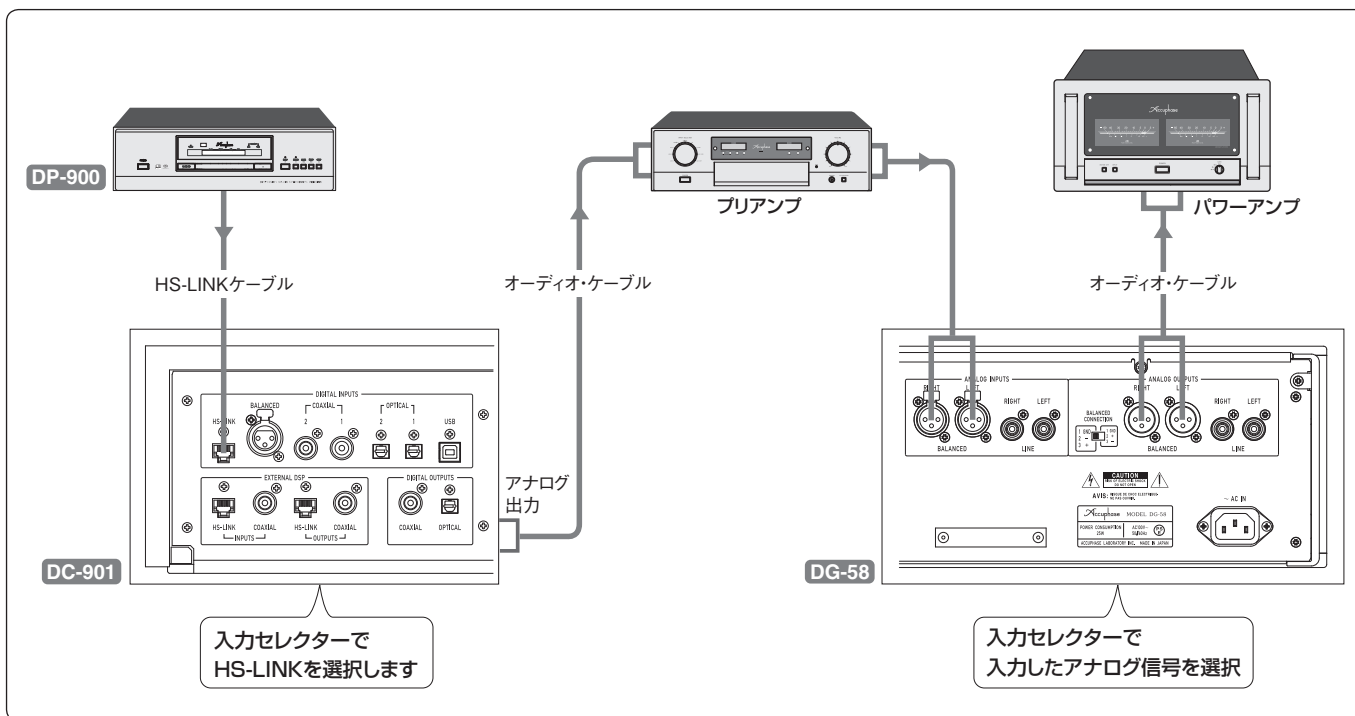

4 DG-58とDF-55を接続する場合

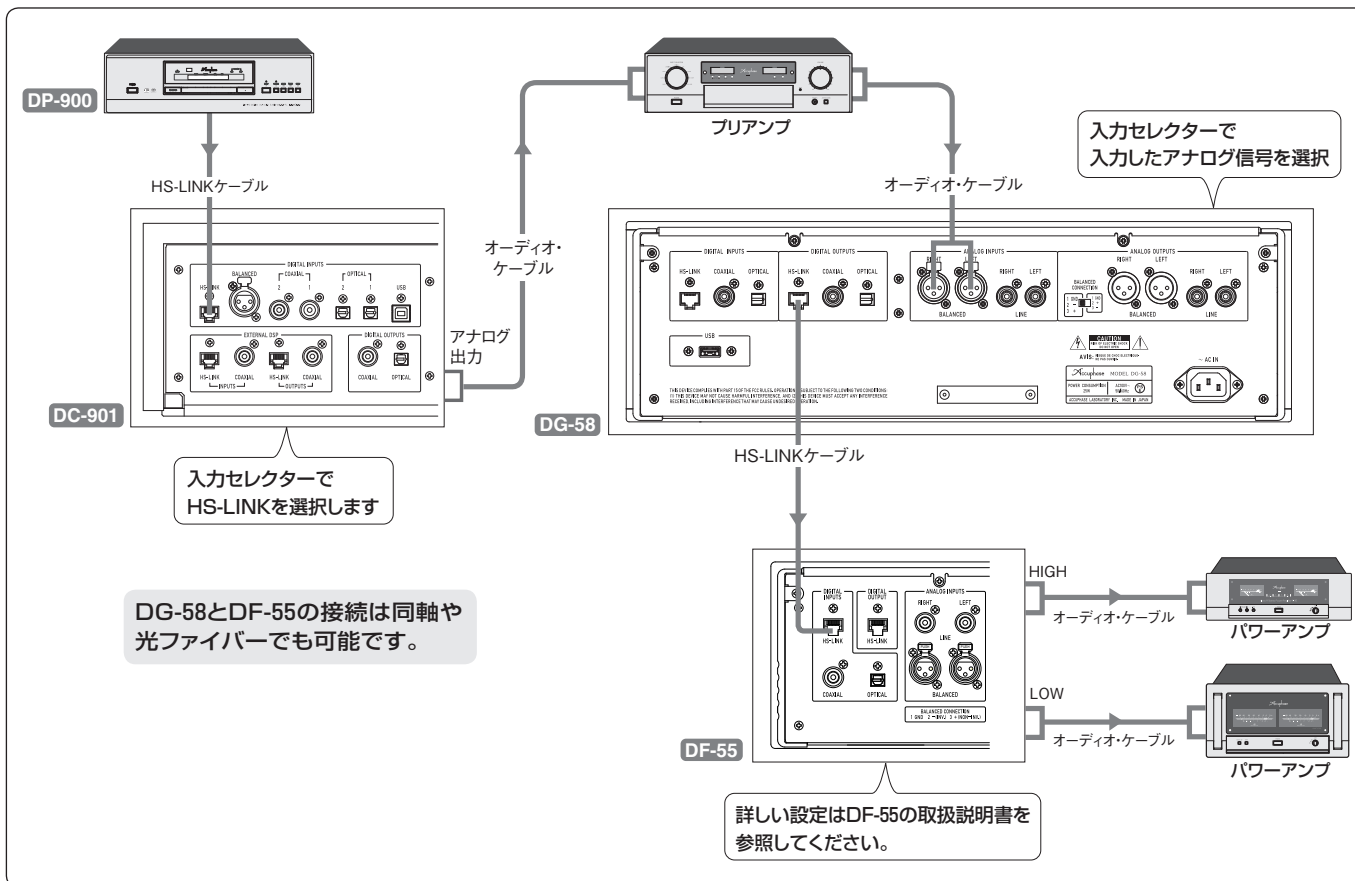

8. 他機種との接続で使用するケーブル

DP-900と他の機種を接続して、広帯域、広ダイナミック・レンジのSA-CDの演奏を楽しむためには専用の、HS-LINKケーブルが必要です。DP-900を活用するHS-LINKケーブルを用意しています。

HS-LINKケーブル(1.5m) AHDL-15

希望小売価格 20,000円(税別)

HS-LINKインターフェースでデジタル信号を伝送するケーブルです。

- 三重シールド付ツイストペアー8芯ケーブル
- DP-900に付属しています。

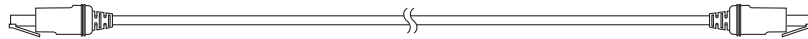

特注品 AHDL-30(3.0m) 希望小売価格 30,000円(税別)もごさいます。

HS-LINKケーブル(1.5m) HDL-15

HS-LINKインターフェースでデジタル信号を伝送するケーブルです。

- シールド付ツイストペアー8芯ケーブル

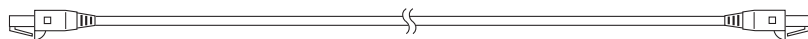

HS-LINKの接続

AHDL-15



外したキャップは
保管してください

差すとき

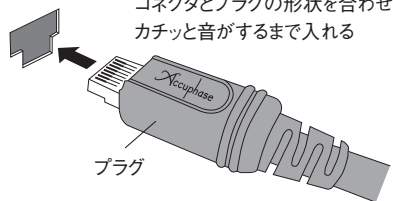

抜くとき

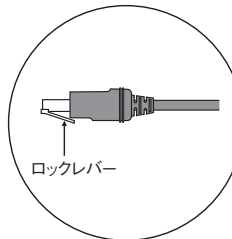

HDL-15



外したキャップは
保管してください

差すとき

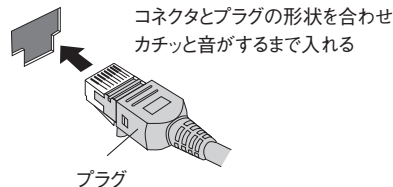

抜くとき

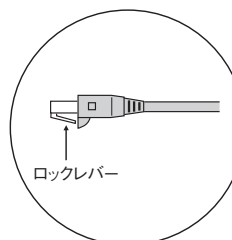
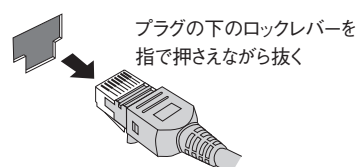

DP-900を
活用する接続例

他機種との接続で
使用するケーブル

9. 保証特性

適合ディスク

- 2チャンネル SA-CD
- CD

読み取り方式

非接触光学式

レーザー・ダイオード発光波長

- SA-CD用 : 650nm
- CD用 : 780nm

デジタル出力

- HS-LINK コネクタ形状 : RJ-45
適合ケーブル : HS-LINK専用ケーブル
SA-CD : 2.8224MHz/1bit DSD
CD : 44,1kHz/16bit PCM
- COAXIAL フォーマット : IEC 60958
CD : 44,1kHz/16bit PCM

電 源

AC100V 50/60Hz

消費電力

11W

最大外形寸法

幅477mm×高さ156mm×奥行394mm

質 量

30.0kg

付属リモート・コマンダーRC-110

リモコン方式 : 赤外線パルス方式
電 源 : DC3V・乾電池 単3形2個使用
最大外形寸法 : 50mm×192.5mm×20.5mm
質 量 : 215g (電池含む)

●本機は「JIS C-61000-3-2 適合品」です。

JIS C-61000-3-2 適合品とは、日本工業規格「電磁両立性-第3-2部:限度値-高調波電流発生限度値(1相あたりの入力電流が20A以下の機器)」に基づき、商用電力系統の高調波環境目標レベルに適合して設計・製造した製品です。

※本機の仕様・特性および外観は、改善のため予告なく変更することがあります。

著作権について

放送や録音物(CD、テープなど)から、あなたが録音したものは、個人として楽しむ以外、権利者に無断で使用することはできません。音楽作品は著作権法により保護されています。

10. ブロック・ダイアグラム

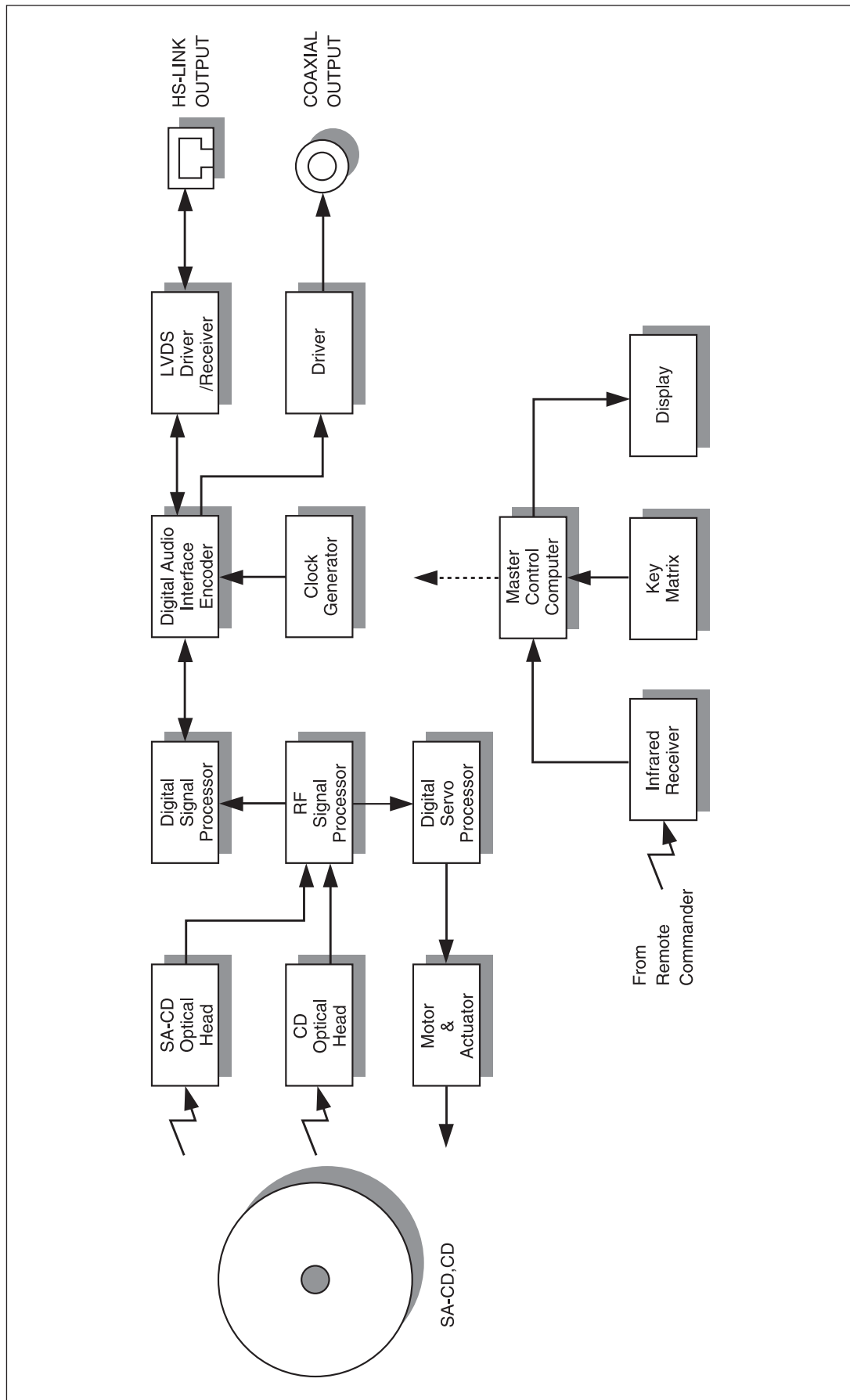

保証特性
ブロック・ダイアグラム

11. 故障かな?と思われるときは

故障かな?と思われるときは、修理を依頼される前に、下記の項目をチェックしてください。
これらの処置をしても直らない場合には、当社製品取扱店または当社品質保証部にご連絡ください。

! **注意** : 接続するときは、必ず各機器の電源を切る。

電源が入らない

- 電源コードが抜けていませんか。(本体側、コンセント側確認)
- プラグ、コンセントをチェックします。
- 電源コードが傷んでいませんか。

プロセッサ側で周波数ロックしない

- HS-LINK、COAXIAL(同軸)などそれぞれ接続したケーブルをお確かめください。
- プロセッサ側で入力した端子を選択してください。
- COAXIAL(同軸)ではSA-CD信号を出力できません。HS-LINK出力をご使用ください。

演奏が始まらない

- ディスクが正常に装着されていますか?
- 結露していませんか?(3ページ参照)
- 本機で演奏できるディスクですか?(4ページ参照)

音がでない。またはレベルが低い

- プロセッサ側で周波数ロックはされていますか。
- 出力コードが正しくアンプに接続されていますか。
- アンプ側のスイッチ類やボリュームの確認をします。
- プロセッサ側の出力レベルを確認します。

音が途切れたり雑音が出る。 演奏途中でディスクが止まる

- ディスクに反り、汚れ、傷はありませんか。
- 接続コードのプラグの汚れ、接触を点検します。

リモート・コマンダーで操作できない

- 電池は入っていますか。
- 電池の極性は⊕(プラス)と⊖(マイナス)が正しく合っていますか。
- 新しい電池に交換してみましょう。
- 受光部付近に障害物はありませんか。
- テレビやインバータ照明等の近くに設置していませんか。お互いに離すか、置く向きを変えてみます。
- 電池ケースの接点は汚れていませんか。

12. アフターサービスについて

保証書

- 保証書は本体付属の『お客様カード(保証書発行はがき)』の登録でお送りいたしますので、「お客様カード」を **当社品質保証部に必ずご返送ください。**
- 『お客様カード』の『お客様情報欄』には付属の『目隠しシール』を貼ってご返送ください。
- 保証書の記載内容により、**本機の保証期間はご購入日から3年間です。**
- 『品質保証書』の無い場合は、**全て有償修理となりますので、『お客様カード』は必ずご返送ください。**
- 『お客様カード』をご返送いただく時、ご購入日等を記入して頂きますが、下記の場合には登録(『品質保証書』の発行が)できないことがあります。
 - *ご記入頂いた購入日と弊社からの製品出荷日とが大きく異なる場合。
 - *『お客様カード』が返送されないまま、転売(インターネット等)された場合。
 - *長期間『お客様カード』の返送がない場合。
- オプション類には『お客様カード』を付属していませんが、製品出荷日をご購入日として弊社が登録し、『5年間保証』とさせていただきます。

保証期間が過ぎてしまったら

- 修理によって性能を維持できる場合には、ご希望により有料で修理いたします。
- 補修部品の保有期間は経済産業省指導により、製造終了後8年間となっています。使用期間が相当経過している場合には、当社品質保証部にお問い合わせください。

注意 保証期間以降、長期に渡って安全にご使用いただくために、当社での定期的な点検を行ってください。内容については当社品質保証部にご相談ください。

その他

- 改造されたものは修理ができない場合がありますのでご了承ください。
- 本機の故障に起因する付随的損害(営利的使用に関する諸費用、使用により得られる利益の損失等)については補償できません。
- AC100V以外(海外)では使用できません。
- 保証は日本国内のみ適用されます。
The Accuphase warranty is valid only in Japan.

お問い合わせは

- ご質問、ご相談、当社製品取扱店のご案内などは、下記の当社品質保証部へお願いします。

アキュフェーズ株式会社 品質保証部
〒225-8508 横浜市青葉区新石川2-14-10
TEL 045(901)2771(代表)
FAX 045(901)8995

- 修理のご相談は、お買い求めの当社製品取扱店へお願いします。
- 当社のホームページ上でも修理の問い合わせが可能です。
<http://www.accuphase.co.jp/>

修理依頼の場合には

- “故障かな?と思われるときは”をご確認後、直らない場合には、電源プラグをコンセントから抜き、当社製品取扱店に修理を依頼してください。

次の内容をお知らせください。(保証書参照)

- モデル名、シリアル番号
- ご購入日、ご購入店
- ご住所、氏名、電話番号
- 故障状況:できるだけ詳しく

* 梱包材は、輸送時に必要となりますので、保管しておいてください。

故障かな?と
思われるときは

アフターサービス
について

enrich life through technology



ACCUPHASE LABORATORY, INC.
アキュフェーズ株式会社

横浜市青葉区新石川2-14-10
〒225-8508 TEL (045)901-2771(代)
<http://www.accuphase.co.jp/>